

LAMPIRAN
SURAT EDARAN MENTERI PEKERJAAN
UMUM DAN PERUMAHAN RAKYAT
NOMOR 06/SE/M/2021
TENTANG
PANDUAN APLIKASI IDENTITAS VISUAL
KOMUNIKASI PUBLIK KEMENTERIAN
PEKERJAAN UMUM DAN PERUMAHAN
RAKYAT

PANDUAN APLIKASI IDENTITAS VISUAL

A. IDENTITAS VISUAL

1. RASIONAL LOGO



KEMENTERIAN PEKERJAAN UMUM DAN PERUMAHAN RAKYAT

Kementerian Pekerjaan Umum dan Perumahan Rakyat secara konsisten berfokus untuk sigap membangun negeri melalui infrastruktur. Dengan identitas logo menyerupai baling-baling yang menggambarkan “DINAMIKA YANG STABIL” untuk mendukung Indonesia yang Berdaulat, Mandiri, dan Berkepribadian Berlandaskan Gotong Royong.

2. FILOSOFI WARNA

Warna sangat membantu membangun perhatian dan asosiasi dengan brand.

Warna logo PUPR adalah bagian vital dari keseluruhan logo dan harus selalu digunakan sesuai dengan peraturan yang terdapat di dalam buku ini tanpa pengecualian untuk menjaga konsistensi dan kesinambungan citra PUPR sendiri.

Logo Kementerian PUPR memiliki 2 warna utama.

Kuning: Memiliki makna lambing keagungan, Ketuhanan Yang Maha Esa, Kemakmuran, menggambarkan bahwa dalam mengemban fungsi dan peranan pembangunan di bidang Pekerjaan Umum dan Perumahan Rakyat diabadikan dalam rasa puji syukur terhadap Keagungan Tuhan Yang Maha Esa.

Biru: Warna Biru Kehitam-hitaman mengandung arti Keadilan Sosial, Keteguhan hati, Kesetiaan pada tugas dan Ketegasan bertindak



KEMENTERIAN PEKERJAAN UMUM DAN PERUMAHAN RAKYAT

PANTONE	:	Kode warna ini digunakan untuk materi/media khusus seperti cat tembok, cat sablon, dan lain sebagainya.
CYMK	:	Kode warna ini digunakan untuk keperluan cetak offset printing
RGB	:	Kode warna ini digunakan untuk keperluan pada media digital/layar
Web color	:	Kode warna ini digunakan untuk keperluan khusus pada warna di situs web.



PANTONE P 14-7 C
C 1 M 31 Y 100 K 0
R 253 G 184 B 19
Web Color : #EAB630



PANTONE P 103-8 C
C 100 M 90 Y 31 K 19
R 31 G 51 B 104
Web Color : #374774

Untuk menjaga konsistensi kualitas warna dari logo menyarankan untuk mengirimkan file logo dengan vector PDF.

3. FILOSOFI WARNA

Logo PUPR ini memiliki 2 komponen logo, yaitu berupa Logotype dan Logogram yang bersatu padu menjadi sebuah kesatuan logo.

Dalam pengaplikasiannya pada berbagai media, kedua komponen logo ini tidak boleh dipisah, diubah komposisinya, proporsinya, warnanya, atau perubahan apapun yang menyebabkan logo PUPR berubah tampilannya atau berbeda maknanya.

Logogram adalah bagian atau kelengkapan dari sebuah logo yang biasanya terdiri dari satu atau lebih gambar atau simbol yang bertujuan memberi makna tertentu pada sebuah logo.

Seperti halnya logogram. logotype merupakan elemen komunikasi dari sebuah logo. Tipe huruf yang dipilih dapat merefleksikan karakter yang ingin diciptakan.



Logogram

Logotype

4. KONFIGURASI LOGO

Logo Kementerian Pekerjaan Umum dan Perumahan Rakyat dibagi menjadi 2 kongurasi logo yang disesuaikan dengan penggunaannya.

Logo Instansi



Logo ini dipergunakan untuk Kop Surat, Kop Naskah Dinas, Stempel/Cap, Atribut dan seluruh kegiatan ketatalaksanaan administratif Kementerian Pekerjaan Umum dan Perumahan Rakyat dalam mendukung pelaksanaan tugas dan fungsi kementerian.

Yang dimaksud dengan Naskah Dinas sesuai dengan Peraturan Menteri Nomor 16 tahun 2019 tentang Pedoman Tata Naskah Dinas Kementerian Pekerjaan Umum dan Perumahan Rakyat.

Logo Komunikasi



Logo ini harus digunakan sebagai call to action umum untuk semua media komunikasi. Yang dimaksud Call to action adalah semua materi komunikasi yang bersifat dua arah, sehingga terdapat interaksi dengan publik.

Logo ini memiliki 2 komponen utama yaitu logo komunikasi yang terdiri dari logogram dan logotype dan tagline. Tagline pada logo komunikasi bersifat tidak mengikat, artinya tagline pada logo ini dapat diganti sesuai dengan keputusan yang berlaku.

Logo ini dapat digunakan di semua media publikasi seperti poster, billboard, TVC, dan media sosial.

5. VARIASI LOGO

Demi kepentingan penggunaan logo pada materi dan keperluan yang berbeda, maka kami memiliki beberapa variasi logo yang dapat diaplikasikan sesuai dengan peruntukannya. Sebagai elemen brand paling krusial, kami menyarankan untuk tidak mengubah logo ini. Logo ini paling baik ditampilkan dengan warna (tidak hitam putih) di atas latar putih atau foto berwarna terang dan kami menyarankan anda untuk memakainya seperti demikian.

1. Full Color

a) Logo Instansi 1 Baris



Logo ini merupakan logo dari Kementerian Pekerjaan Umum dan Perumahan Rakyat yang digunakan untuk hal-hal yang bersifat formal dan resmi. Contoh aplikasi penggunaan logo ini ada pada kop surat resmi, ketatalaksanaan administratif, alat stationery, website resmi, dan majalah internal.

b) Logo Instansi 1 Baris (Versi Bahasa Inggris)



Logo ini mempunyai fungsi yang sama dengan logo di atas. Logo ini dipakai untuk aplikasi yang menggunakan bahasa Inggris sebagai bahasa utamanya.

c) Logo Instansi 2 Baris



Logo ini merupakan logo dari Kementerian Pekerjaan Umum dan Perumahan Rakyat yang digunakan untuk hal-hal yang bersifat formal dan resmi dengan kongurasi 2 baris. Aplikasi pada logo ini dapat disesuaikan dengan ruang media yang tidak memungkinkan menggunakan logo instansi 1 baris.

d) Logo Instansi 2 Baris (Versi Bahasa Inggris)



Logo ini mempunyai fungsi yang sama dengan logo di atas. Logo ini dipakai untuk aplikasi yang menggunakan bahasa Inggris sebagai bahasa utamanya.

e) Logo Instansi Susun



**KEMENTERIAN PEKERJAAN UMUM
DAN PERUMAHAN RAKYAT**

Logo ini dapat merupakan logo alternatif dari logo utama yang dapat diaplikasikan kepada media yang memiliki keterbatasan ruang, contohnya seperti pada mimbar peresmian.

f) Logo Instansi Susun (Versi Bahasa Inggris)



**MINISTRY OF PUBLIC WORKS AND HOUSING
THE REPUBLIC OF INDONESIA**

Logo ini mempunyai fungsi yang sama dengan logo instansi susun. Logo ini dapat dipakai untuk aplikasi yang menggunakan bahasa Inggris sebagai bahasa utamanya.

g) Logo Komunikasi (Primary)



Untuk memberikan citra yang baru kepada masyarakat, maka logo ini dapat digunakan sebagai call to action umum untuk semua media komunikasi yang bersifat eksternal seperti media promosi, booth pameran, merchandise, dan media sosial.

h) Logo Komunikasi (Secondary/Kotak)



Logo ini digunakan dengan aplikasi yang sama pada logo di atas, dengan kongurasi logo yang berbentuk persegi. Dapat dipergunakan dengan media aplikasi yang memiliki ruang terbatas.

i) Logogram Profil Foto



Logo ini hanya memiliki satu komponen yaitu logogram. Logogram ini dapat digunakan sebagai avatar atau foto profil dari sosial media seperti Instagram, Facebook, Twitter dan yang lainnya. Konsistensi penggunaan logogram mencerminkan citra yang ingin ditampilkan dari Kementerian PUPR.

2. Gradient Logo

Pada situasi dimana warna asli tidak dapat dipakai, kami menyajikan beberapa variasi yang diperbolehkan dengan warna gradasi.

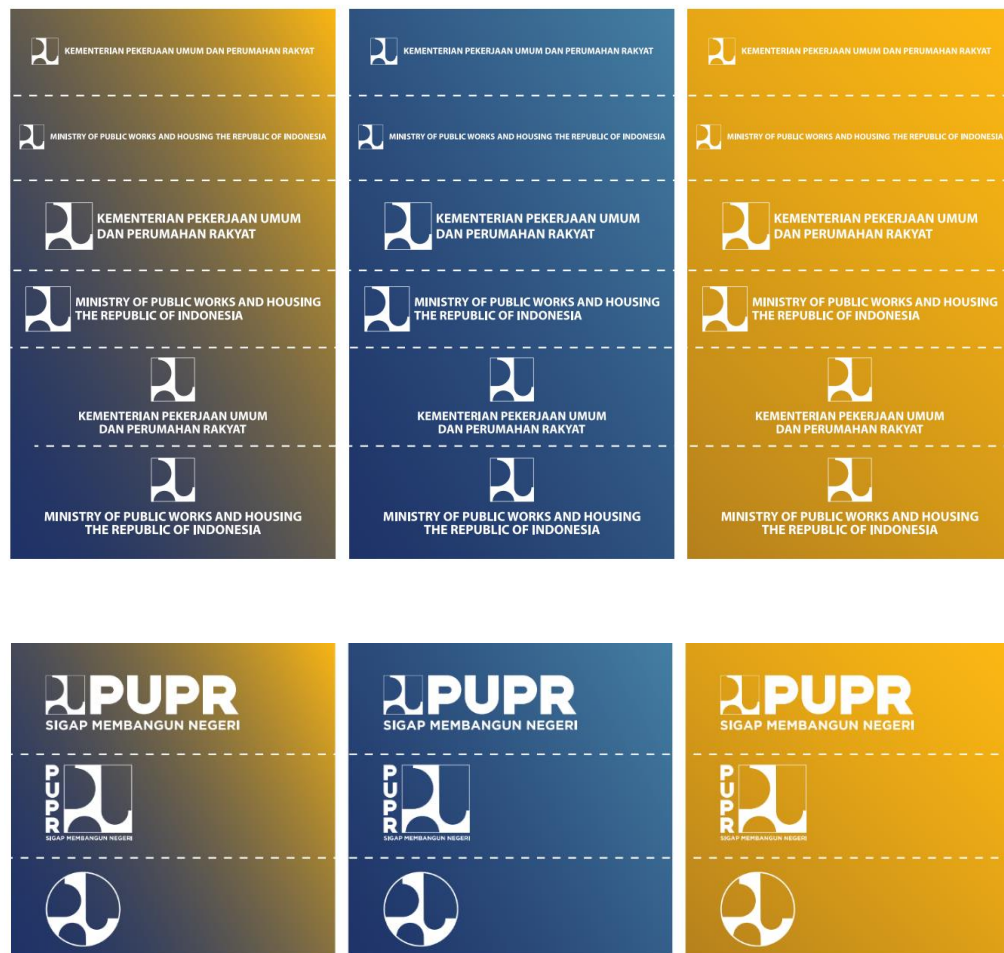

3. Solid Background

Logo Kementerian Pekerjaan Umum dan Perumahan Rakyat dapat menggunakan satu warna solid untuk aplikasi yang hanya bisa menggunakan satu warna seperti stempel perusahaan atau kebutuhan khusus lainnya.

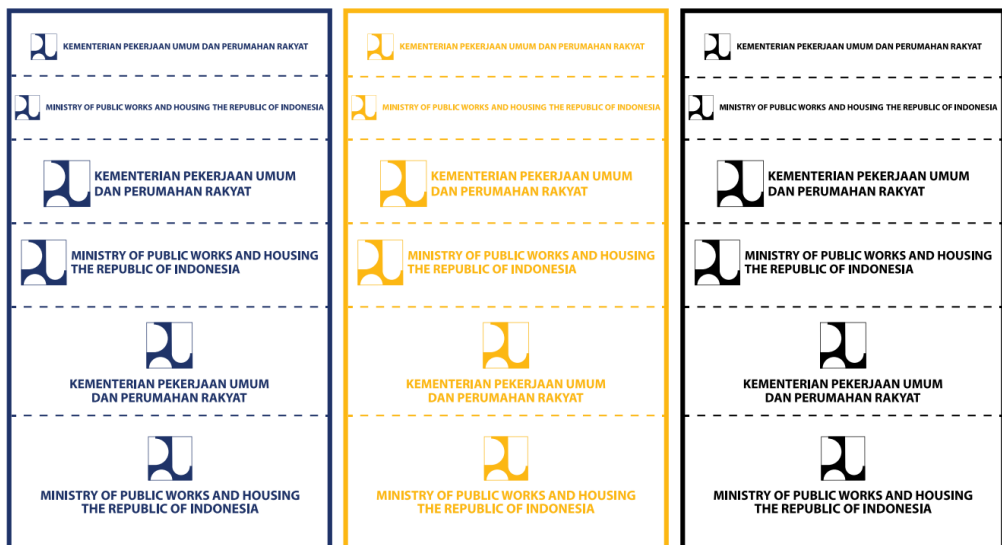
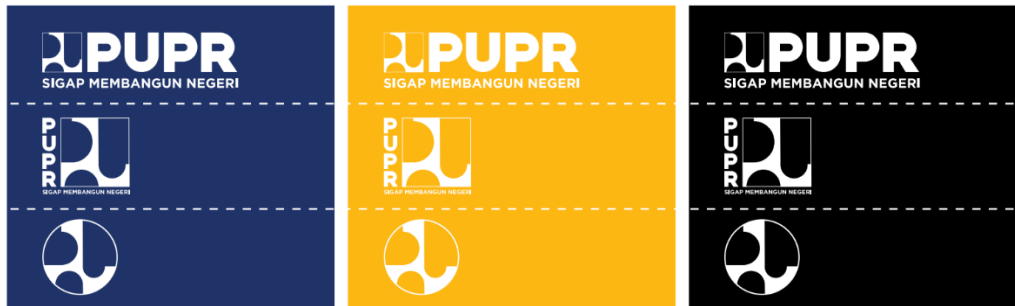
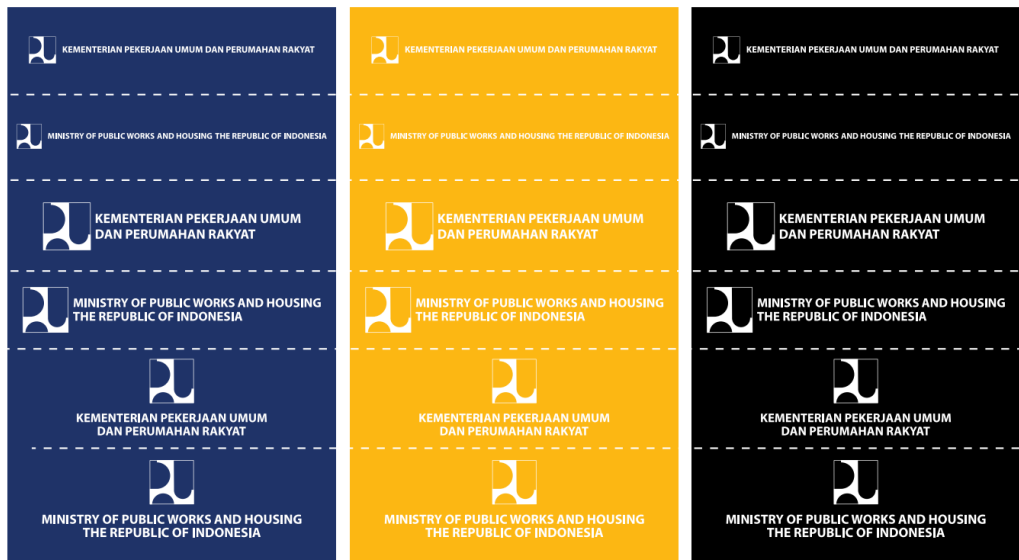







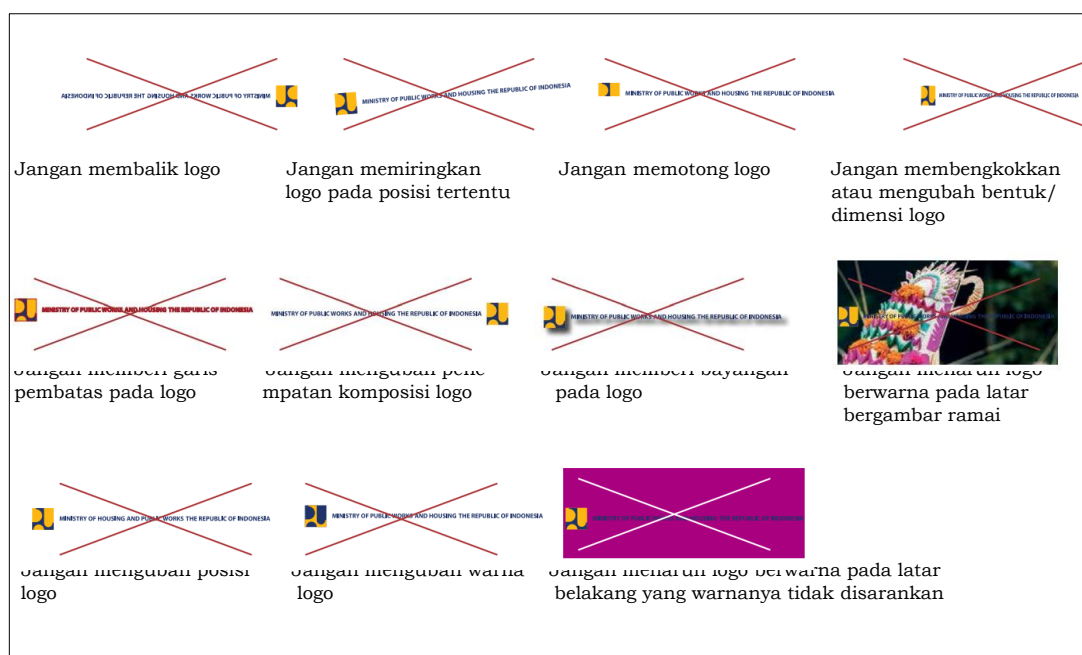
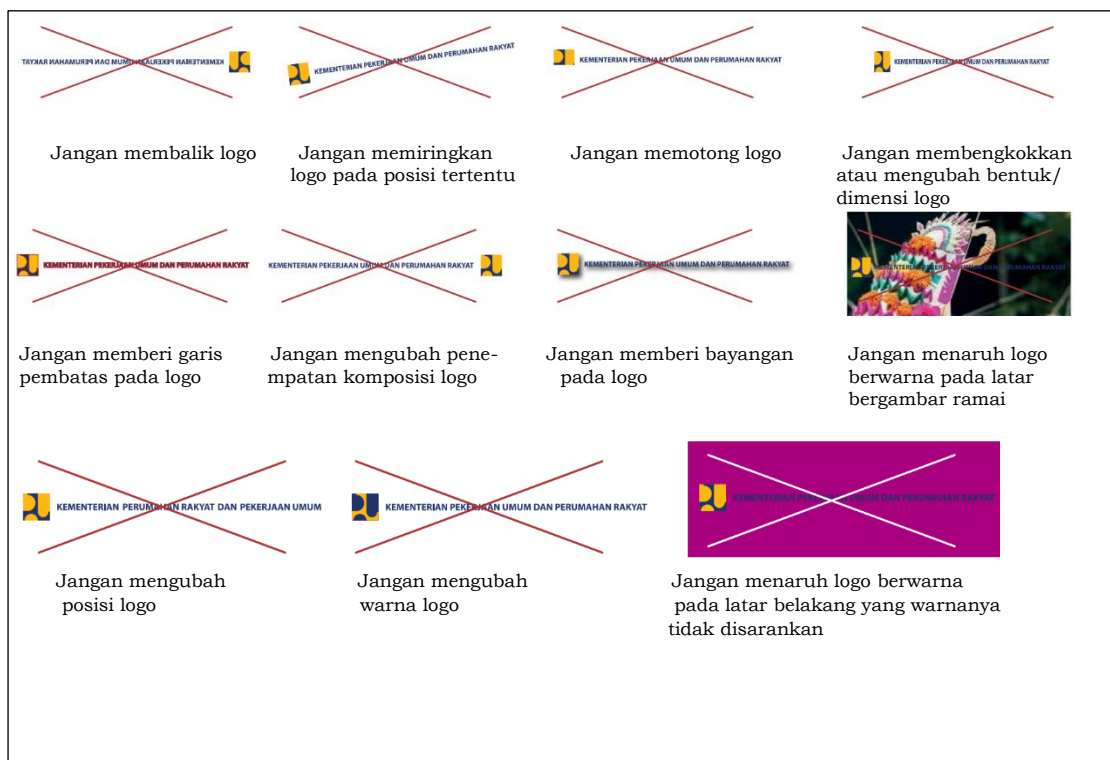



























6. PENGGUNAAN LOGO YANG SALAH











Tidak diperkenankan mengubah, memanipulasi, maupun menghiasi logo. Logo yang sudah merupakan satu kesatuan, tidak boleh dipisahkan atau dikomposisi ulang. Pada prinsip yang sama, logo-logo unit bisnis juga memiliki perlakuan yang sama dalam penerapannya.













			
Jangan membalik logo	Jangan memiringkan logo pada posisi tertentu	Jangan memotong logo	Jangan membengkokkan atau mengubah bentuk/ dimensi logo
			
Jangan memberi garis pembatas pada logo	Jangan mengubah penempatan komposisi logo	Jangan memberi bayangan berwarna pada logo	Jangan menaruh logo pada latar bergambar ramai
			
Jangan mengubah posisi logo	Jangan mengubah warna logo	Jangan menaruh logo berwarna pada latar belakang yang warnanya tidak disarankan	

			
Jangan membalik logo	Jangan memiringkan logo pada posisi tertentu	Jangan memotong logo	Jangan membengkokkan atau mengubah bentuk/ dimensi logo
			
Jangan memberi garis pembatas pada logo	Jangan mengubah penempatan komposisi logo	Jangan memberi bayangan berwarna pada logo	Jangan menaruh logo berwarna pada latar bergambar ramai
			
Jangan mengubah posisi logo	Jangan mengubah warna logo	Jangan menaruh logo berwarna pada latar belakang yang warnanya tidak disarankan	

			
Jangan membalik logo	Jangan memiringkan logo pada posisi tertentu	Jangan memotong logo	Jangan membengkokkan atau mengubah bentuk/ dimensi logo
			
Jangan memberi garis pembatas pada logo	Jangan mengubah penempatan komposisi logo	Jangan memberi bayangan pada logo	Jangan menaruh logo berwarna pada latar bergambar ramai
			
Jangan mengubah posisi logo	Jangan mengubah warna logo	Jangan menaruh logo berwarna pada latar belakang yang warnanya tidak disarankan	

			
Jangan membalik logo	Jangan memiringkan logo pada posisi tertentu	Jangan memotong logo	Jangan membengkokkan atau mengubah bentuk/ dimensi logo
			
Jangan memberi garis pembatas pada logo	Jangan mengubah penempatan komposisi logo	Jangan memberi bayangan pada logo	Jangan menaruh logo berwarna pada latar bergambar ramai
			
Jangan mengubah posisi logo	Jangan mengubah warna logo	Jangan menaruh logo berwarna pada latar belakang yang warnanya tidak disarankan	

			
Jangan membalik logo	Jangan memiringkan logo pada posisi tertentu	Jangan memotong logo	Jangan membengkokkan atau mengubah bentuk/ dimensi logo
			
Jangan memberi garis pembatas pada logo	Jangan mengubah penempatan komposisi logo	Jangan memberi bayangan pada logo	Jangan menaruh logo berwarna pada latar bergambar ramai
			
Jangan mengubah posisi logo	Jangan mengubah warna logo	Jangan menaruh logo berwarna pada latar belakang yang warnanya tidak disarankan	

			
Jangan membalik logo	Jangan memiringkan logo pada posisi tertentu	Jangan memotong logo	Jangan membengkokkan atau mengubah bentuk/ dimensi logo
			
Jangan memberi garis pembatas pada logo	Jangan mengubah penempatan komposisi logo	Jangan memberi bayangan pada logo	Jangan menaruh logo berwarna pada latar bergambar ramai
			
Jangan mengubah posisi logo	Jangan mengubah warna logo	Jangan menaruh logo berwarna pada latar belakang yang warnanya tidak disarankan	

7. MINIMUM CLEAR SPACE

Tujuan penentuan jarak spasi minimum adalah agar 'image' untuk identitas dapat terlihat dan terbaca dengan jelas.

Dalam pengukuran jarak spasi minimum kami menggunakan skala logogram sebagai acuan dalam logo primer diukur dari ketinggiannya, hal ini diukur sehingga jarak spasi minimum menjauhkan logo dari objek lainnya.

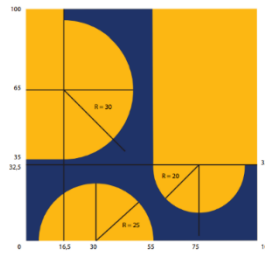

a) MINIMUM CLEAR SPACE (LOGO INSTANSI 1 BARIS)



b) MINIMUM CLEAR SPACE (LOGO INSTANSI 1 BARIS VERSI BAHASA INGGRIS)



c) MINIMUM CLEAR SPACE (LOGO INSTANSI 2 BARIS)



d) MINIMUM CLEAR SPACE (LOGO INSTANSI 2 BARIS VERSI BAHASA INGGRIS)



e) MINIMUM CLEAR SPACE (LOGO INSTANSI SUSUN)



f) MINIMUM CLEAR SPACE (LOGO INSTANSI SUSUN VERSI BAHASA INGGRIS)



g) MINIMUM CLEAR SPACE (LOGO KOMUNIKASI-PRIMARY)



h) MINIMUM CLEAR SPACE (LOGO KOMUNIKASI-SECONDARY)

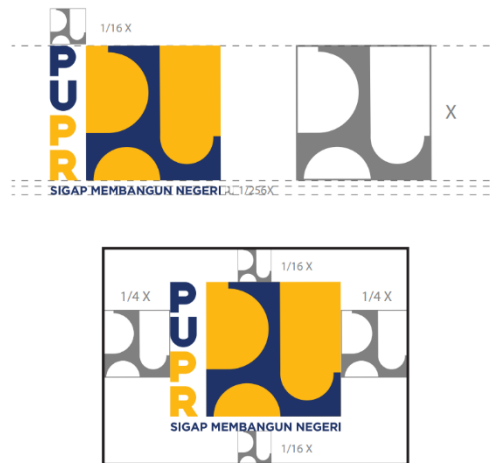

B. JENIS HURUF (*FONT*)

1. GAYA BICARA

Tipografi merupakan salah satu bagian penting dari sebuah instansi. Penggunaan tipografi yang benar secara konsisten mendukung integritas dari Kementerian Pekerjaan Umum dan Perumahan Rakyat. Huruf utama adalah Myriad Pro. Jenis huruf ini memiliki karakter tegas, jelas dan juga terlihat netral.

MYRIAD PRO

Primary Font

Gotham adalah huruf kedua yang dapat digunakan. Jenis huruf ini memiliki karakter yang dinamis, modern, ramah, dan juga memiliki daya keterbacaan yang cukup jelas.

GOTHAM

Secondary Font

2. PENGGUNAAN FONT

Typeface mendeterminasi tata berbicara dalam berkomunikasi dengan audiens. Menggambarkan kejelasan, nada berbicara, kemudahan membaca dan sebagai navigasi. Sangatlah penting untuk menjejaki hirari tipogra, penggunaan nada, dan keseimbangan tipografi untuk mengilustrasikan pesan dengan sempurna tanpa membuat audiens bosan membacanya.

Headlines : GOTHAM

Body Copy : **MYRIAD PRO**

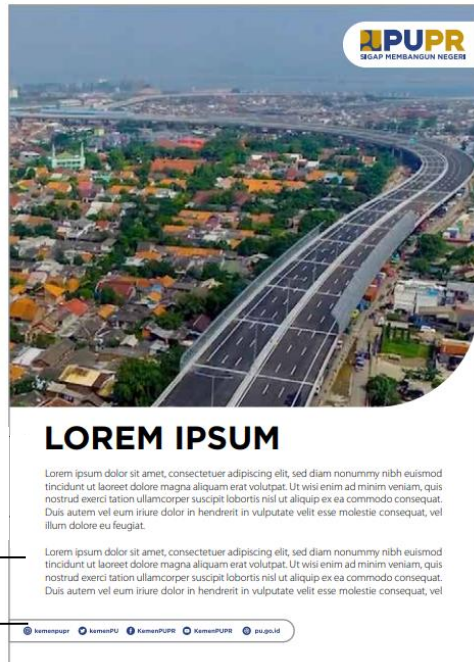

3. PRIMARY FONT

Jenis huruf yang kita gunakan bersifat fungsional dan menunjukkan kepribadian tertentu. Penggunaan yang konsisten dari jenis tulisan tertentu membuat audiens dengan mudah mengenali brand. Font Myriad Pro merupakan jenis huruf utama dari Kementerian Pekerjaan Umum dan Perumahan Rakyat.

MYRIAD PRO

Myriad Pro Regular
ABCDEFGHIJKLMNOPQRSTUVWXYZ
abcdefghijklmnopqrstuvwxyz
1234567890

Myriad Pro Semibold
ABCDEFGHIJKLMNOPQRSTUVWXYZ
abcdefghijklmnopqrstuvwxyz
1234567890

Myriad Pro Bold
ABCDEFGHIJKLMNOPQRSTUVWXYZ
abcdefghijklmnopqrstuvwxyz
1234567890

Myriad Pro Semibold Italic
ABCDEFGHIJKLMNOPQRSTUVWXYZ
abcdefghijklmnopqrstuvwxyz
1234567890

Myriad Pro Bold Italic
ABCDEFGHIJKLMNOPQRSTUVWXYZ
abcdefghijklmnopqrstuvwxyz
1234567890

4. SECONDARY FONT

Dalam kondisi di mana penggunaan huruf primer tidak dapat digunakan, gunakanlah huruf Gotham. Gotham merupakan jenis huruf alternatif yang telah ditentukan.

GOTHAM

Gotham Light
ABCDEFGHIJKLMNOPQRSTUVWXYZ
abcdefghijklmnopqrstuvwxyz
1234567890

Gotham Book
ABCDEFGHIJKLMNOPQRSTUVWXYZ
abcdefghijklmnopqrstuvwxyz
1234567890

Gotham Bold
ABCDEFGHIJKLMNOPQRSTUVWXYZ
abcdefghijklmnopqrstuvwxyz
1234567890

Gotham Light Italic
ABCDEFGHIJKLMNOPQRSTUVWXYZ
abcdefghijklmnopqrstuvwxyz
1234567890

Gotham Book Italic
ABCDEFGHIJKLMNOPQRSTUVWXYZ
abcdefghijklmnopqrstuvwxyz
1234567890

Gotham Bold Italic
ABCDEFGHIJKLMNOPQRSTUVWXYZ
abcdefghijklmnopqrstuvwxyz
1234567890

C. KOMPONEN SISTEM VISUAL

1. GAYA FOTOGRAFI

Look and Feel yang harus ditampilkan dalam design Kementerian Pekerjaan Umum dan Perumahan Rakyat harus memiliki 3 kata kunci :

DETAIL ARSITEKTURAL

Foto atau gambar yang ditampilkan diperlihatkan secara detail. Hal ini dapat memperlihatkan hasil kerja Kementerian Pekerjaan Umum dan Perumahan Rakyat yang peduli pada hal kecil sekalipun.

Foto detail dapat menggambarkan bahwa Kementerian Pekerjaan Umum dan Perumahan Rakyat sangat peduli dengan hal-hal kecil yang dapat menjadi salah satu nilai utama yang dipegang.



KEMEGAHAN

Foto yang diambil harus mencerminkan sisi profesional Kementerian Pekerjaan Umum dan Perumahan Rakyat.

Kemegahan arsitektural dapat mencerminkan betapa luas dan indahnya infrastruktur yang dibangun oleh Kementerian Pekerjaan Umum dan Perumahan Rakyat. Kemegahan ini juga dapat menggambarkan Indonesia sebagai negara yang maju, kuat dan modern.



HUMAN INTEREST

Potret dari kehidupan seseorang yang menggambarkan suasana/mood dan menimbulkan simpati dari orang yang melihatnya. Hal ini dapat memperlihatkan secara tidak langsung bahwa pekerjaan yang dilakukan oleh Kementerian Pekerjaan Umum dan Perumahan Rakyat berdampak kepada kehidupan masyarakat disekitarnya.



2. ILUSTRASI

Mana kala logo berdiri sendiri perlu Ilustrasi pendukung yang berkaitan dengan 3 unsur PUPR, yaitu Tirta, Marga, Griya.

Ilustrasi digunakan untuk memperkuat identitas visual dari PUPR. Ilustrasi dapat dipakai sebagai alternatif visual selain foto.

Gaya ilustrasi yang dipakai berupa lineart/garis luar sehingga menyerupai gambar sketsa. Hal ini dapat memperlihatkan bahwa segala sesuatu yang dikerjakan oleh Kementerian Pekerjaan Umum dan Perumahan Rakyat dimulai dengan perencanaan yang matang secara menyeluruh.

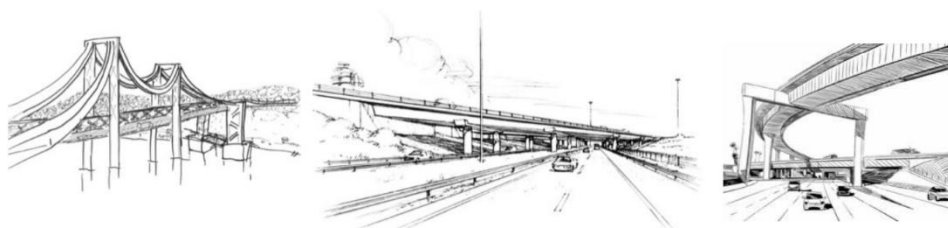

D. SUPERGRAFIK

1. SUPERGRAPHIC STORY

Supergrafis adalah suatu alat visual yang unik untuk mendukung brand. Alat ini adalah bagian kunci dari sistem identitas visual.

Supergraphic ini idenya berasal adalah dari komposisi Logo Kementerian Pekerjaan Umum dan Perumahan Rakyat, dimana

element-element bentuk pada logo coba diaplikasikan menjadi sebuah supergrafis.



a) SUPERGRAPHIC (KOTAK)

Supergraphic diambil dari potongan-potongan bidang berwarna kuning dari baling-baling yang terdapat pada logogram Kementerian PUPR. Oleh karena filosofi tersebut, pada setiap aplikasi media, diupayakan untuk selalu dapat dipergunakan. Supergraphic ini dapat digunakan untuk media aplikasi yang memiliki orientasi ukuran persegi seperti media sosial.

Web

- Logo Komunikasi
- Judul Foto (Maksimal 3 Baris dan 4-6 Kata) Ukuran font maksimal 40 pt
- Gambar (Foto, Visual Gras, dll.)
- Informasi Media Sosial dan Situs
- Identitas Unit Organisasi Baris Pertama Setingkat Eselon 1 Ukuran font 8

b) SUPERGRAPHIC (POTRAIT)

Kata)

- Logo Komunikasi
- Gambar (Foto, Visual Grafis, dll)
- Judul (Maksimal 2 Baris dan 8-10
- Konten Tulisan
- Informasi Media Sosial dan Situs Web

Identitas Unit Organisasi
Baris Pertama Setingkat Eselon 1
Baris Kedua Setingkat Eselon 2 atau
3 Ukuran font 8 pt

c) SUPERGRAPHIC (POTRAIT UKURAN EKSTRIM)

Supergraphic ini dapat digunakan untuk media aplikasi yang memiliki orientasi ukuran persegi panjang vertikal seperti standing banner, umbul-umbul dan lain sebagainya.

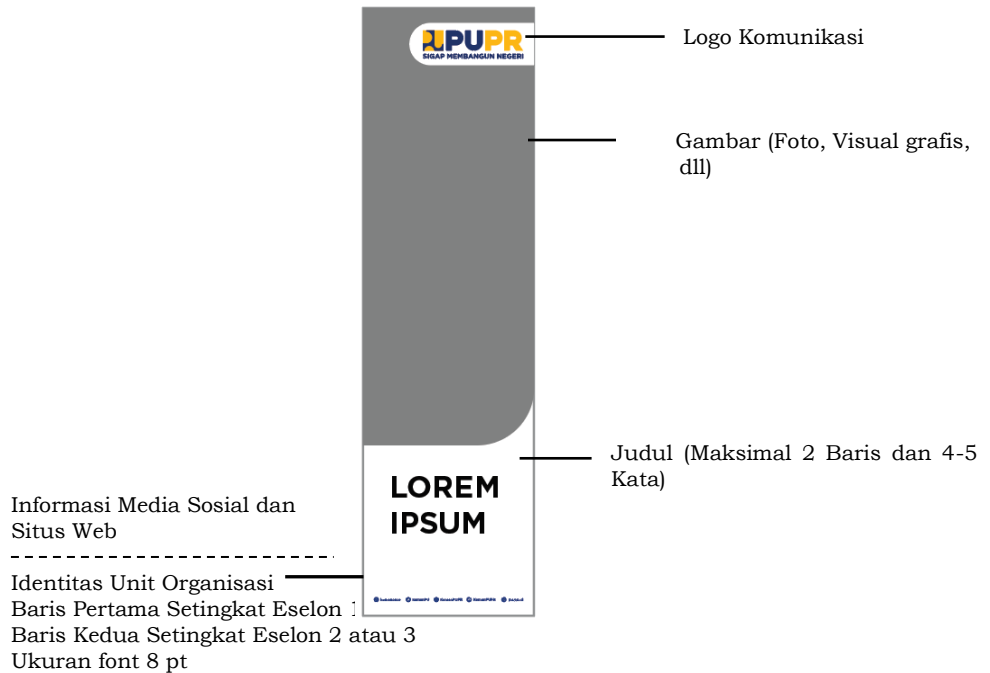

d) SUPERGRAPHIC (LANDSCAPE)

Supergraphic ini dapat digunakan untuk media aplikasi yang memiliki orientasi ukuran persegi panjang horizontal seperti spanduk dan lain sebagainya.

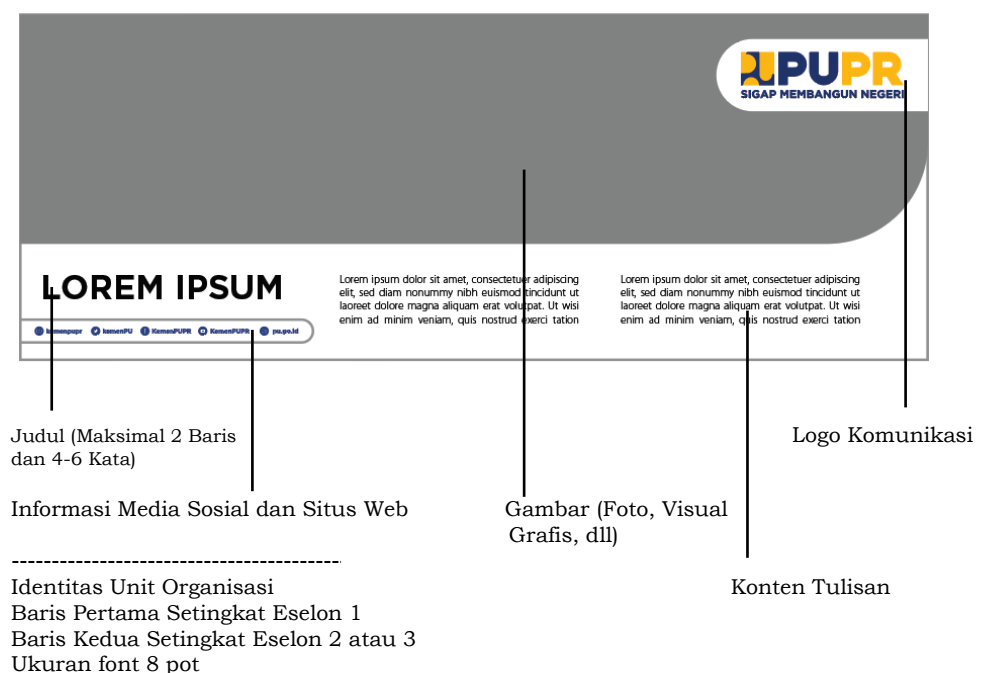

e) SUPERGRAPHIC (LANDSCAPE UKURAN EKSTRIM)

Supergraphic ini dapat digunakan untuk media aplikasi yang memiliki orientasi ukuran persegi panjang horizontal seperti banner dan lain sebagainya.

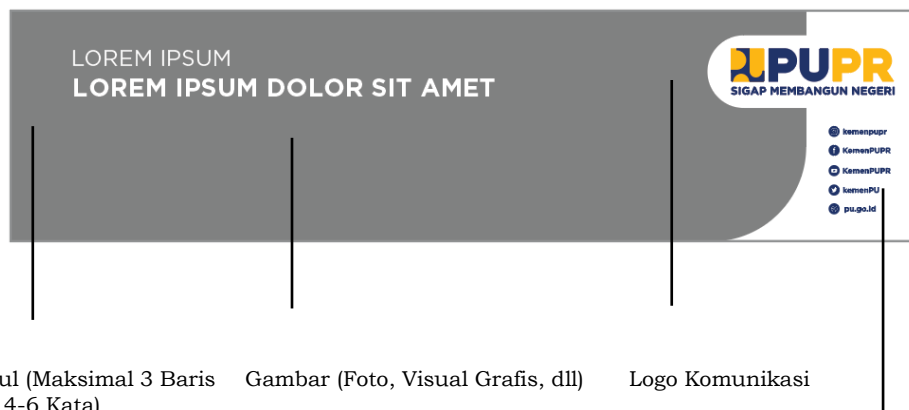

Informasi Media Sosial dan Situs Web

Identitas Unit Organisasi
Baris Pertama Setingkat Eselon 1
Baris Kedua Setingkat Eselon 2 atau 3
Ukuran font 8 pot

E. GAYA PEMOTONGAN

1. TENTANG GAYA PEMOTONGAN

Tentang Gaya Pemotongan Gambar

Pada halaman ini akan dijelaskan semua informasi gaya pemotongan untuk fotofoto di aplikasi media. Sangat penting untuk mengecek semua saran dan rekomendasi agar gaya pemotongan dapat diintegrasikan ke rupa dan suasana brand.

Warna dari gaya pemotongan harus memakai warna putih, agar kejelasan foto tidak terganggu dengan warna lain. Gaya pemotongan mempunyai gaya yang sama dengan supergrak dari Kementerian Pekerjaan Umum dan Perumahan Rakyat.

Gaya pemotongan supergraphic didesain untuk menggabungkan foto dengan jumlah kecil, namun lebih bergaya dalam pemisahannya. Jumlah foto yang disarankan untuk digabungkan dalam satu media adalah maksimal sebanyak tiga (3) foto sehingga tetap menjaga esensi dari fotogra didalam media tersebut.

Gaya pemotongan ini tidak boleh digabungkan dalam situasi apapun untuk menjaga estetika dan kejelasan gambar.

POTRAIT RATIO

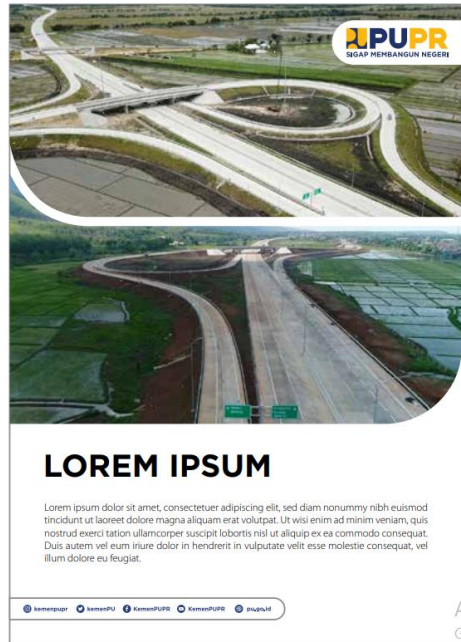
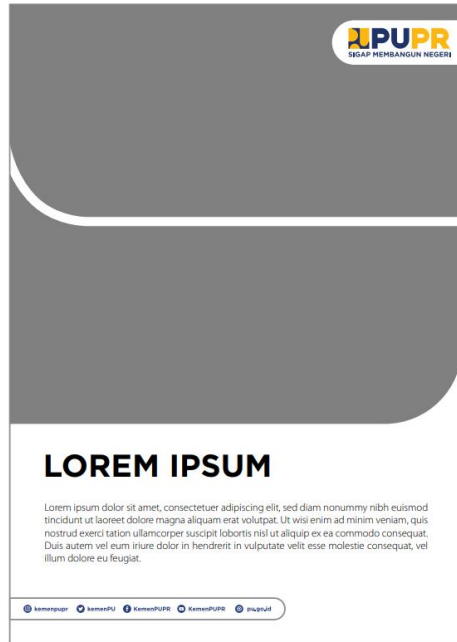

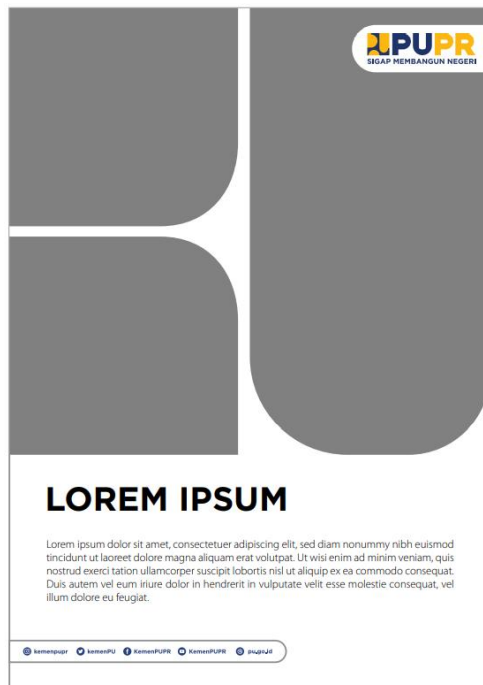

Two Images

POTRAIT RATIO



Three Images

LANDSCAPE RATIO





LOREM IPSUM

● kemenpppr ● kemenpu ● KemenPUPR ● KemenPUPR ● jdihtjd

Lorem ipsum dolor sit amet, consectetur adipiscing elit, sed diam nonummy nibh euismod tincidunt ut laoreet dolore magna aliquam erat volutpat. Ut wisi enim ad minim veniam, quis nostrud exerci tation

Lorem ipsum dolor sit amet, consectetur adipiscing elit, sed diam nonummy nibh euismod tincidunt ut laoreet dolore magna aliquam erat volutpat. Ut wisi enim ad minim veniam, quis nostrud exerci tation



LOREM IPSUM



● kemenpppr ● kemenpu ● KemenPUPR ● KemenPUPR ● jdihtjd

Lorem ipsum dolor sit amet, consectetur adipiscing elit, sed diam nonummy nibh euismod tincidunt ut laoreet dolore magna aliquam erat volutpat. Ut wisi enim ad minim veniam, quis nostrud exerci tation

Lorem ipsum dolor sit amet, consectetur adipiscing elit, sed diam nonummy nibh euismod tincidunt ut laoreet dolore magna aliquam erat volutpat. Ut wisi enim ad minim veniam, quis nostrud exerci tation

Two Images

LANDSCAPE RATIO



LOREM IPSUM

● kemenpppr ● kemenpu ● KemenPUPR ● KemenPUPR ● jdihtjd

Lorem ipsum dolor sit amet, consectetur adipiscing elit, sed diam nonummy nibh euismod tincidunt ut laoreet dolore magna aliquam erat volutpat. Ut wisi enim ad minim veniam, quis nostrud exerci tation

Lorem ipsum dolor sit amet, consectetur adipiscing elit, sed diam nonummy nibh euismod tincidunt ut laoreet dolore magna aliquam erat volutpat. Ut wisi enim ad minim veniam, quis nostrud exerci tation



LOREM IPSUM

● kemenpppr ● kemenpu ● KemenPUPR ● KemenPUPR ● jdihtjd

Lorem ipsum dolor sit amet, consectetur adipiscing elit, sed diam nonummy nibh euismod tincidunt ut laoreet dolore magna aliquam erat volutpat. Ut wisi enim ad minim veniam, quis nostrud exerci tation

Lorem ipsum dolor sit amet, consectetur adipiscing elit, sed diam nonummy nibh euismod tincidunt ut laoreet dolore magna aliquam erat volutpat. Ut wisi enim ad minim veniam, quis nostrud exerci tation

Three Images

LANDSCAPE RATIO



Two Images

SQUARE RATIO

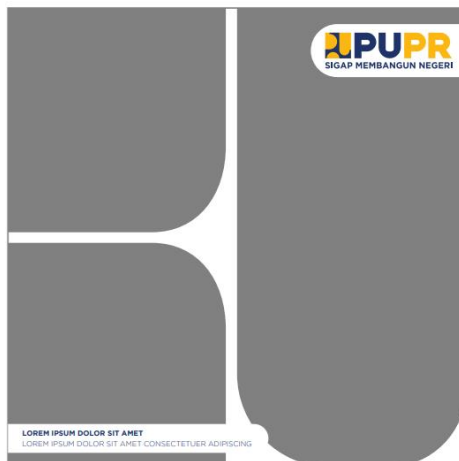

Three Images

F. COPY WRITING

1. GAYA COPY WRITING

Mempertahankan tata berbahasa sangatlah penting. Prinsip tata bahasa kita berasal dari brand personality kita. Tata berbahasa ini mempunyai tiga kualitas dasar: lugas, tegas, dan informatif.

Lugas

Kita memiliki bahasa penyampaian yang sederhana dan mudah dipahami. Kita berbicara untuk membangkitkan kepercayaan.

Tegas

Kita menggambarkan ketegasan dengan gaya berbicara yang tetap sopan, tidak ragu-ragu dan tidak berubah. Tegas mencerminkan Kementerian Pekerjaan Umum dan Perumahan Rakyat sebagai lembaga yang dapat diandalkan.

Informatif

Kita mempunyai bahasa yang terang dan tidak disembunyikan, sehingga Kementerian Pekerjaan Umum dan Perumahan Rakyat menjadi lembaga yang dapat dipercaya dan memiliki kredibilitas yang baik.

“Kementerian PUPR Selesaikan Pembangunan Rusunawa Pasar Rumput”

“Langkah Antisipatif Kementerian PUPR Hadapi Kekeringan”

“Kementerian PUPR Siapkan Program Satu Juta Rumah”

“Jembatan Youtefa Jayapura Siap Diresmikan”

“Jalan Tol Balikpapan-Samarinda Ciptakan Kawasan Perekonomian Baru”

2. KONSEP COPYWRITING UNTUK MEDIA

a) PRINT MEDIA

Headline pada media print menggunakan kalimat yang jelas namun padat yang mengkomunikasikan pesan secara lengkap. Media print berperan sebagai medium komunikasi utama dari seluruh campaign dan dapat diperjelas dengan **body copy**.

Kami menggunakan WPM (**words per minute**) sebagai standar penggunaan **copy**. Pada headline media print, kami merekomendasikan untuk menggunakan jumlah maksimal 8 kata agar tetap menarik perhatian pembaca pada umumnya. Kecuali pada saat menargetkan audiens yang spesifik, di mana jumlah maksimal kata bisa diperbanyak menjadi 15.

Pada **body copy**, tidak ada batas tentang seberapa panjang anda bertutur, namun layout media print perlu diperhatikan agar tidak melewati batas saat membuat body copy.

Ingatlah bahwa peraturan WPM bervariasi sesuai dengan bahasa (pada kasus ini kami menggunakan WPM bahasa Indonesia). Saat

membuat **copy** dengan bahasa lain, perhatikan saja kemampuan membaca audiens pada negara tersebut.



Kementerian PUPR Selesaikan Pembangunan Rusunawa Pasar Rumput

Kementerian Pekerjaan Umum dan Perumahan Rakyat (PUPR) melalui Direktorat Jenderal Penyediaan Perumahan terus meningkatkan ketersediaan hunian layak khususnya bagi masyarakat berpenghasilan rendah (MBR) melalui pembangunan hunian vertikal atau rumah susun (Rusun). Pada tahun 2015 – 2018, Pemerintah telah membangun Rusun sejumlah 728 tower dengan total 44.893 unit.

[kementerian](#) [kemasPU](#) [KemenPUPR](#) [KemasPUPR](#) [pupr.id](#)



Jembatan Youtefa Jayapura Siap Diresmikan

Kementerian Pekerjaan Umum dan Perumahan Rakyat (PUPR) terus mendorong penyelesaian pembangunan Jembatan Holtekamp yang berada di atas Teluk Youtefa, Kota Jayapura, Provinsi Papua. Keberadaan jembatan dengan tipe Pelengkung Baja ini memperpendek jarak dan waktu tempuh dari Kota Jayapura menuju Pos Lintas Batas Negara (PLBN) Skouw dari semula 2,5 jam menjadi 1 jam.

[kementerian](#) [kemasPU](#) [KemenPUPR](#) [KemasPUPR](#) [pupr.id](#)

b) ONLINE MEDIA

Headline media online menggunakan kalimat yang lebih tertuju dan sederhana dan mengkomunikasikan pesan sebagai **teaser**. Media online berperan sebagai medium pendukung dalam **campaign** dan tidak bisa menggunakan **body copy** karena ruang keterbacaan yang terbatas.

Kami menggunakan WPM (**words per minute**) sebagai standar penggunaan **copy**. Pada **headline** media online, kami merekomendasikan untuk menggunakan jumlah maksimal 4-8 kata agar tetap menarik perhatian pembaca pada umumnya. Kecuali pada saat menargetkan audiens yang spesifik atau mengkomunikasikan promo, dimana jumlah maksimal kata bisa diperbanyak menjadi 12.

Headline media online, terkecuali promo disarankan untuk menggunakan **headline** media print yang telah diperpendek demi menjaga konsistensi pesan.

Ingatlah bahwa peraturan WPM bervariasi sesuai dengan bahasa (pada kasus ini kami menggunakan WPM bahasa Indonesia). Saat membuat **copy** dengan bahasa lain, perhatikan saja kemampuan membaca audiens pada negara tersebut.

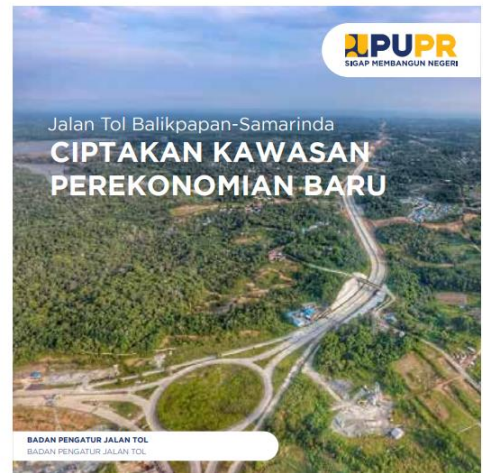

Contoh aplikasi *copywriting* pada online media

OUT-OF-HOME MEDIA

Media ruang menggunakan kalimat yang paling sederhana, pendek dan singkat dan hanya mengkomunikasikan inti dari pesan. Media ruang berperan sebagai medium pendukung untuk seluruh **campaign** dan tidak dapat menggunakan **body copy** oleh karena singkatnya waktu membaca.

Kami menggunakan WPM (**words per minute**) sebagai standar penggunaan **copy**. Pada **headline** media ruang, kami merekomendasikan untuk menggunakan jumlah maksimal 4-6 kata agar tetap menarik perhatian pembaca pada umumnya.

Headline media ruang, terkecuali promo disarankan untuk menggunakan **headline** media print yang telah diperpendek demi menjaga konsistensi pesan.

Ingatlah bahwa peraturan WPM bervariasi sesuai dengan bahasa (pada kasus ini kami menggunakan WPM bahasa Indonesia). Saat membuat **copy** dengan bahasa lain, perhatikan saja kemampuan membaca audiens pada negara tersebut.



Activ.
Go to 5

Contoh aplikasi *copywriting* pada out-of-home media

ELECTRONIC MEDIA

Media elektronik menggunakan kalimat-kalimat yang paling jelas, lugas dan bercakap dan dapat digunakan untuk mengkomunikasikan keseluruhan **campaign**. Media elektronik dapat berperan sebagai medium komunikasi utama maupun pendukung dari keseluruhan **campaign**.

Kami tidak memberikan batasan tentang apa yang anda dapat tuangkan ke dalam media elektronik, tetapi perlu diperhatikan penggunaan **copywriting style** Kementerian PUPR untuk menjaga konsistensi pesan dari keseluruhan **campaign**.

Sederhanakan pembawaan dialog

"Kementerian PUPR siap membangun negeri..."

"Menelusuri Jalan Perbatasan Sabuk Merah, Indonesia - Timor Leste"

Gunakan bahasa bercerita pada narator, jadilah narator yang baik

"Tahun ini merupakan tahun yang penting bagi masyarakat di Pulau Jawa, karena keberadaan Tol Trans Jawa yang membentang sejauh 933km dari Merak hingga Grati. Hal ini dapat

menyatukan kekuatan Ekonomi Pulau Jawa."

G. APLIKASI MEDIA CETAK, MEDIA ONLINE DAN MEDIA RUANG;

APLIKASI MEDIA CETAK

1. ELEMEN UTAMA MEDIA CETAK

Berikut ini adalah elemen-elemen yang terdapat dalam media cetak Kementerian Pekerjaan Umum dan Perumahan Rakyat. Elemen-elemen ini disusun sesuai hirarki informasi yang kami sarankan.

1. Communication Logo
2. Visual that captivates the right audience
3. Headline
4. Body Text
5. Social Media and Website information or Organizational Unit Identity

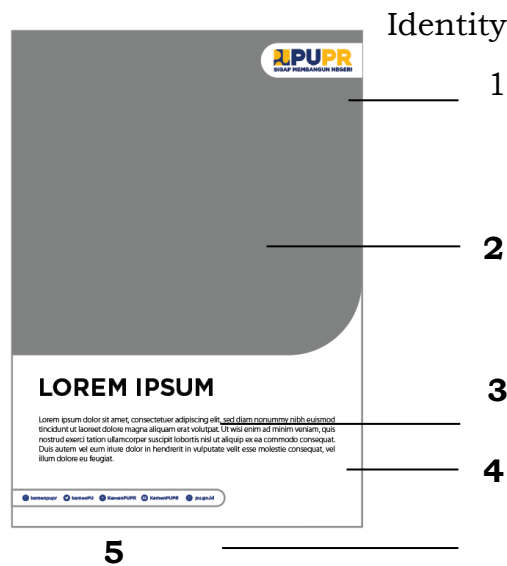

2. STRUKTUR DASAR GRID

Struktur dasar **grid** adalah sarana utama dalam mengorganisir hirarki informasi, yang disusun dalam struktur demi menjaga konsistensi dan menampilkan citra **brand** secara profesional di semua media.

Struktur dasar **grid** untuk **print ad** Kementerian Pekerjaan Umum dan Perumahan Rakyat terbagi menjadi dua area utama: area **image** dan area **supergraphic**.

Logo ditaruh di bagian pojok kanan atas pada area media, dan segala informasi yang sedang beredar ditaruh di bagian bawah.

Area ini dipisahkan oleh **supergraphic**, memakai proporsi 70:30 antara area **image** dan area **supergraphic**. Dalam situasi dimana materi komunikasi tidak dapat menampilkan banyak informasi, proporsi dapat diperbesar menjadi 80:20.

PRINT AD (VERTICAL STANDARD)

Size:

210 mm x 297 mm

Image:

150-300 dpi

70%

Headline:

Gotham Bold size up to 40 pt
Maximum 2 Rows and 8-10 words

Body Text:

Myriad Pro Regular 12 pt

Social Media and Website:

Myriad Pro Regular 9 pt

30%

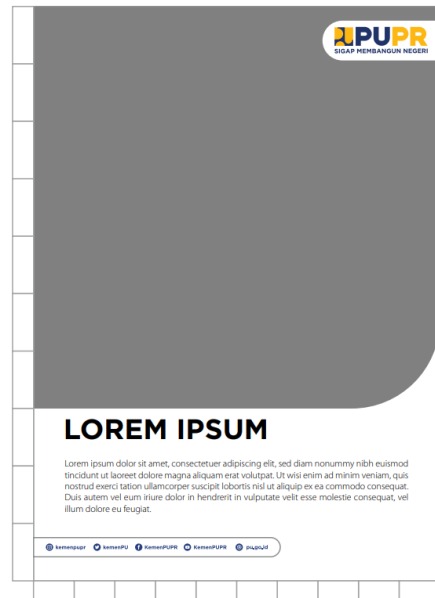

or

Organizational Unit Identity:

First Line - Echelon Lv 1, Myriad Pro Bold 9 pt

Second Line - Echelon Lv 2 or Lv 3, Myriad Pro Regular 9 pt



PRINT AD (HORIZONTAL STANDARD)

Size:

210 mm x 297 mm (2X)

Image:

150-300 dpi

60%

Headline:

Gotham Bold size up to 40 pt
Maximum 2 Rows and 8-10 words

Body Text:

40%

Myriad Pro Regular 12 pt

Social Media and Website:

Myriad Pro Regular 9 pt

or

Organizational Unit Identity:

First Line - Echelon Lv 1

Myriad Pro Bold 9 pt

Second Line - Echelon Lv 2 or Lv 3

Myriad Pro Regular 9 pt

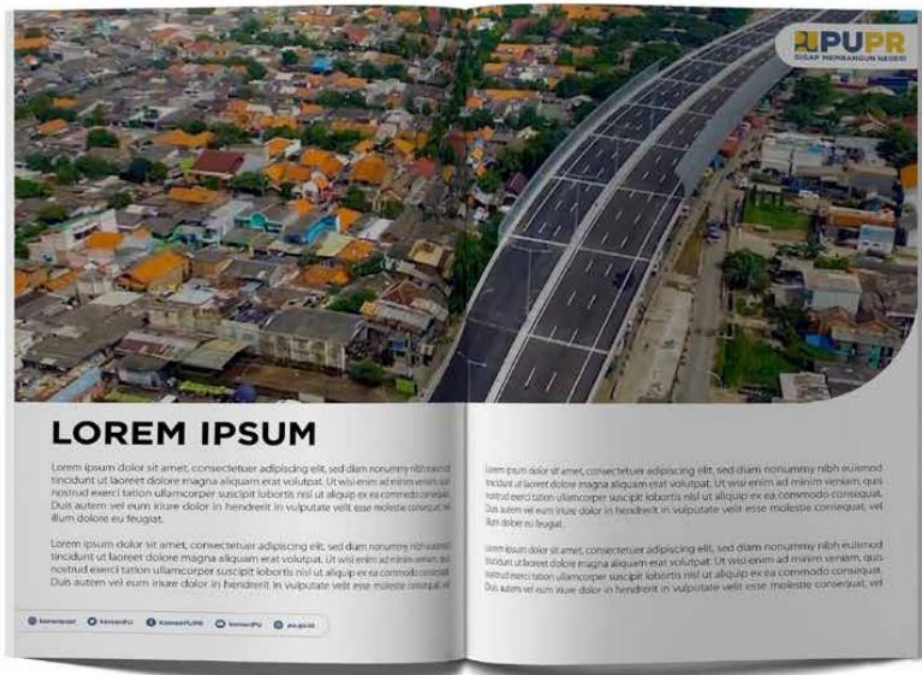
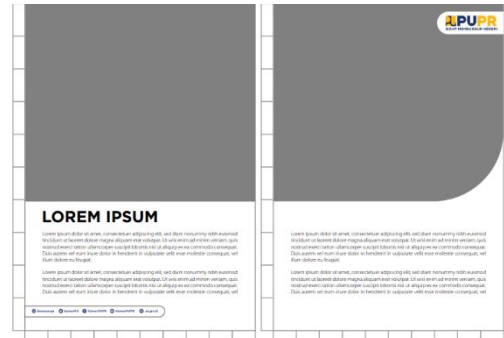

PRINT AD (VERTICAL EXTREME)

Size:

245 mm x 490 mm

Image:

150-300 dpi

Headline:

Gotham Bold size up to 50 pt
Maximum 2 Rows and 8-10 words

Body Text:

70%

Myriad Pro Regular 14 pt

Social Media and Website:

Myriad Pro Regular 10 pt

or

Organizational Unit Identity:

First Line -

Echelon Lv 1

Myriad Pro Bold 10 pt

30%

Second Line -

Echelon Lv 2 or Lv 3

Myriad Pro Regular 10 pt

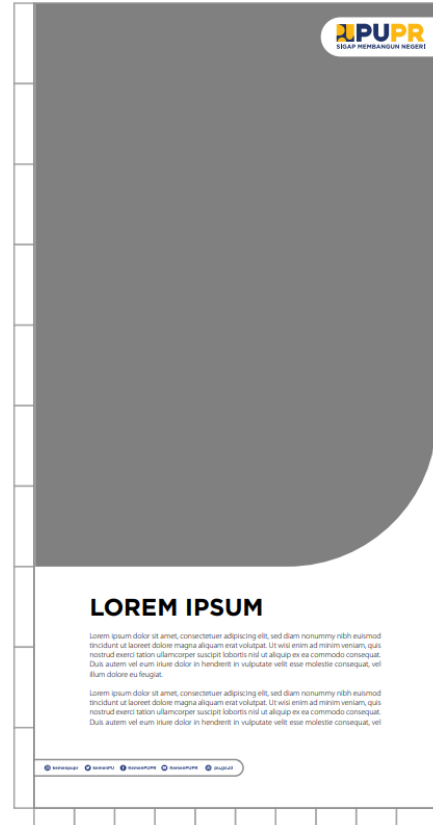

PRINT AD (HORIZONTAL COLUMN)

Size :
325 mm x 270 mm

Image : 70%
150 - 300 dpi

Headline :
Gotham Bold size up to 50 pt
Maximum 2 Rows and
8-10 words

Body Text : 30%
Myriad Pro Regular 14 pt

Social Media and Website :
Myriad Pro Regular 10 pt

or

Organizational Unit Identity :
First Line -
Echelon Lv 1
Myriad Pro Bold 10 pt
Second Line -
Echelon Lv 2 or Lv 3
Myriad Pro Regular 10 pt



MAGAZINE COVER (KIPRAH)

- a) Nama Majalah Menggunakan jenis font MYRIAD PRO BOLD, dengan kerapatan font -60 dan menggunakan ukuran font sebesar 150 pt
- b) Ukuran font untuk text dibawah nama majalah sebesar 12pt dan menggunakan jenis font MYRIAD PRO Regular
- c) Ukuran Logo Komunikasi Kementerian PUPR sebesar 5 cm x 1,5 cm diambil dari ukuran kotak putih sebagaipembatas logo, logo Komunikasi diletakkan pada bagian pojok kanan atas
- d) Font untuk edisi majalah menggunakan jenis MYRIAD PRO Regular
- e) Ukuran font untuk edisi majalah sebesar 8 pt, menggunakan rata kanan,dan berjarak 1cm dari tepi majalah
- f) Judul majalah dapat digantikan dengan Highlight dari isi edisi majalah tersebut, peletakkannya dibagian bawah majalah dengan judul highlight menggunakan font **MYRIAD PRO BOLD** ukuran 14 pt dan sub highlight dengan jenis font MYRIAD PRO Light dengan ukuran font 11 pt
- g) Warna font untuk Highlight majalah dapat disesuaikan dengan background/image yang digunakan pada cover Majalah
- h) Tinggi dari Kotak ISSN 1,5cm dan diletakkan pada pojok kiri bawah dengan batas margin masing-masing 1cm dari tepi majalah
- i) Alamat website menggunakan jenis font MYRIAD PRO Light dengan ukuran font 14pt
- j) QR Code diletakkan pada pojok kanan bawah dengan batas margin masing-masing 1cm dari tepi majalah, dan maksimal ukuran QR Code adalah 2cm
- k) Logo Instansi Kementerian PUPR di letakkan pada bagian sampul belakang dengan menggunakan kongurasi logo susun dengan 1 warna
- l) Pada bagian sampul belakang terdapat logo Instansi Kementerian PUPR dengan alamat dari Kementerian PUPR dan sosial media Kementerian PUPR.

220 mm



Cover Depan

285 mm



Cover Belakang

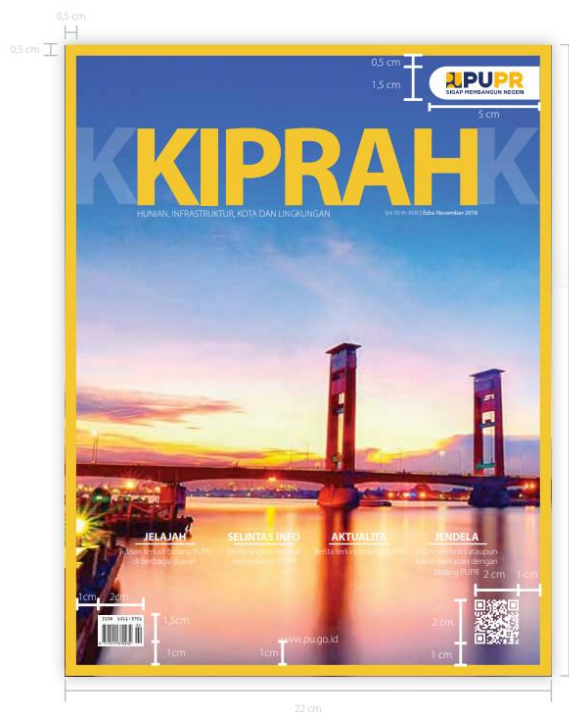

APLIKASI MEDIA PRINT

APLIKASI MEDIA ONLINE

1. ELEMEN UTAMA MEDIA ONLINE

Berikut ini adalah elemen-elemen yang terdapat dalam media online Kementerian Pekerjaan Umum dan Perumahan Rakyat. Elemen-elemen ini disusun sesuai hirarki informasi yang kami sarankan.

1. Communication Logo
2. Visual that captivates the right audience
3. Headline
4. Call to Action Button
5. Social Media and Website information or Organizational Unit Identity

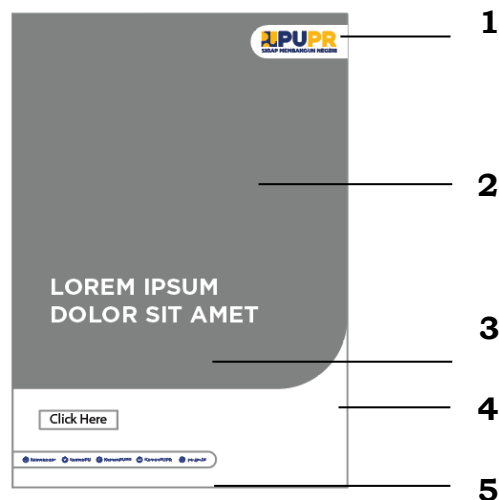

2. STRUKTUR DASAR GRID

Struktur dasar **grid** adalah sarana utama dalam mengorganisir hirarki informasi, yang disusun dalam struktur demi menjaga konsistensi dan menampilkan citra **brand** secara profesional di semua media.

Struktur dasar **grid** untuk **online ad** Kementerian Pekerjaan Umum dan Perumahan Rakyat terbagi menjadi dua area utama: area **image** dan area **supergraphic**.

Logo ditaruh di bagian pojok kanan atas pada area media, dan segala informasi yang sedang beredar ditaruh di bagian bawah.

Area ini dipisahkan oleh **supergraphic**, memakai proporsi 80:20 antara area **image** dan area **supergraphic**.

ONLINE BANNER AD (VERTICAL)

Size :
300 px x 600 px

Image :
72 - 150 dpi

Headline : **80%**
Gotham Bold size up to 24 pt
Maximum 3 Rows and 8 - 10 words

CTA Button :
Myriad Pro Regular 10 pt

Social Media and Website :
Myriad Pro Regular 10 pt

or
20%

Organizational Unit Identity :
First Line -
Echelon Lv 1
Myriad Pro Bold 10 pt
Second Line -
Echelon Lv 2 or Lv 3
Myriad Pro Regular 10 pt

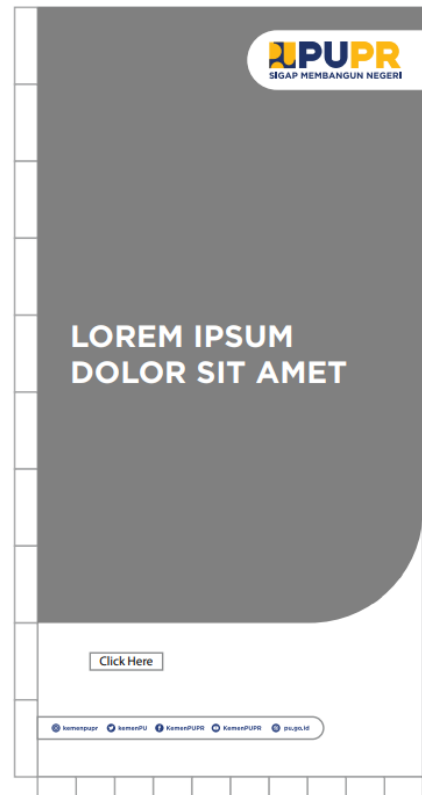

ONLINE BANNER AD (EXTREME HORIZONTAL)

Size :

970 px x 90 px

Image :

72 - 150 dpi

Headline :

Gotham Bold size up to 36 pt

Maximum 2 Rows and 8 - 10 words

CTA Button :

Myriad Pro Regular 10 pt

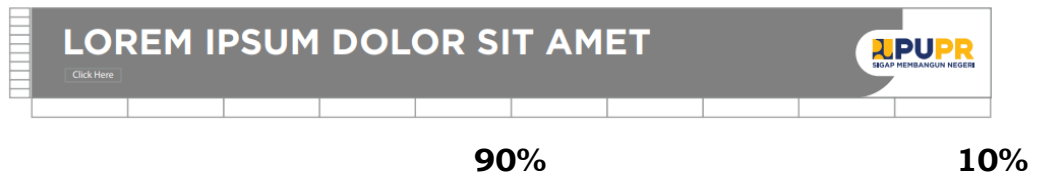

ONLINE BANNER AD (HORIZONTAL)

Size :
970 px x 250 px

Image :
72 - 150 dpi

Headline :
Gotham Bold size up to 36 pt
Maximum 2 Rows and 8 - 10 words

CTA Button :
Myriad Pro Regular 10 pt



80%

20%



ONLINE BANNER AD (SQUARE)

Size :
250 px x 250 px

Image :
72 - 150 dpi

100%

Headline :
Gotham Bold size up to 20 pt
Maximum 2 Rows and 8 - 10 words

CTA Button :
Myriad Pro Regular 10 pt



100%



PANDUAN GAMBAR SOSIAL MEDIA



Square Image:
1080px x 1080px

Vertical Image (portrait)
1080px x 1350px

Horizontal image (Landscape)
1080px x 566px

Instagram Stories:
1080px x 1920px

Aspect Ratio: 9:16
Maximum le upload: 4GB

Instagram Profile Picture
100px x 100px
Aspect ratio: 1:1



Facebook Image Shares:
1200px x 630px
Asepect Ratio: 40:21

Profile Picture
180px x 180px
170px x 170px (desktop)
128px x 128px (phone)
32px x 32px (thumbnail)

Facebook Event Cover Photo
1920px x 1080px
470 px x 174 px (facebook feed)
Aspect Ratio: 16:9

Facebook Link Previews
1200px x 630px
Aspect ratio: 16:9

Facebook Stories
1080px x 1920px
Aspect ratio: 9:16



Image:

Minimum: 440px x 220px
Maximum: 1024px x 512px
Maximum le size: 5MB

Twitter Cover Photo

1500px x 500px
Aspect ratio: 3:1

Twitter Link Preview

800px x 418px
Apect ratio: 1.91:1

Twitter Profile Photo

400px x 400px



Youtube Channel Art

2560px x 1440px

Video Thumbnail

1280px x 720px

Channel Icon

800px x 800px

FACEBOOK POST

Size :
1200px x 900px

Image :
100%
72 - 150 dpi

Headline :
Gotham Bold size up to 20 pt
Maximum 2 Rows and
8 - 10 words



100%



TWITTER POST

Size :
600 px x 400 px

Image : **100%**
72 - 150 dpi

Headline :
Gotham Bold size up to 20 pt
Maximum 2 Rows
and 8 - 10 words



100%



INSTAGRAM POST

Size :
1080px x 1080px

Image :
100%
72 - 150 dpi

Headline :
Gotham Bold size up to 20 pt
Maximum 2 Rows
and 8 - 10 words



100%



VIDEO BUMPER IN (OUT)

Size :
1920px x 1080px

Ratio:
16:9

Image :
Full HD

Duration:
5 Seconds



VIDEO LOGO SHOW UP

Size :
1920px x 1080px

Ratio:
16:9

Image :
Full HD

Duration:
5 Seconds



FOTO PROFIL EVENT DARING

Size :
250px x 250px (2mb)

Image :
Format Jpeg

Ratio :
Square

- Foto wajah harus terlihat jelas dengan tampak depan
- Foto menggunakan baju kemeja putih seragam dari
- Kementerian Pekerjaan Umum dan Perumahan Rakyat
- Latar belakang foto menggunakan warna putih
- Menggunakan logogram dari Kementerian Pekerjaan Umum dan Perumahan Rakyat pada bagian pojok kanan atas
- Template ini digunakan untuk acara resmi kedinasan



FOTO PROFIL EVENT DARING

Size :

250px x 250px (2mb)

Image :

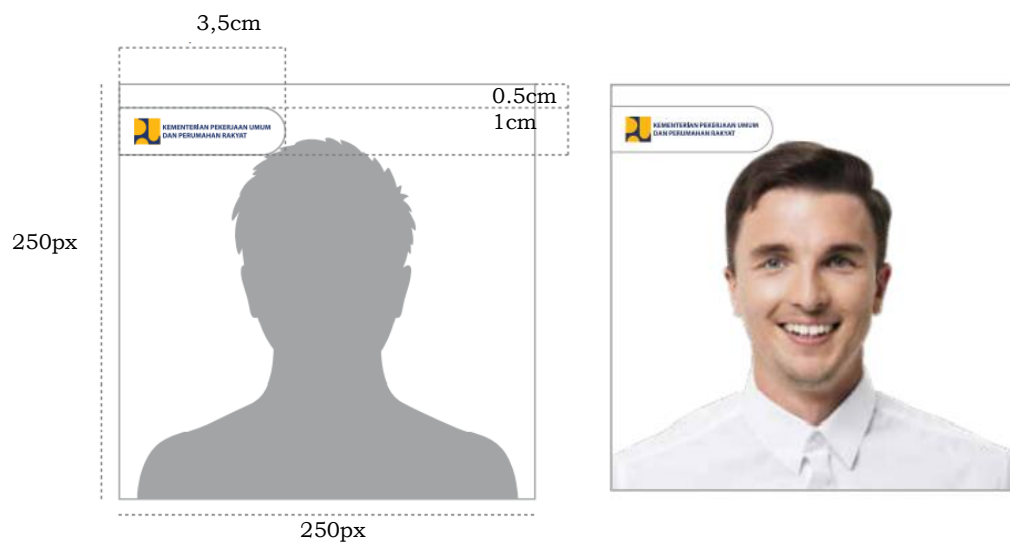
Format Jpeg

Ratio :

Square

- Foto wajah harus terlihat jelas dengan tampak depan
- Foto menggunakan baju kemeja putih seragam dari
- Kementerian Pekerjaan Umum dan Perumahan Rakyat
- Latar belakang foto menggunakan warna putih
- Menggunakan logo komunikasi dari Kementerian Pekerjaan Umum dan Perumahan Rakyat pada bagian pojok kanan atas
- Template ini digunakan untuk acara resmi kedinasan

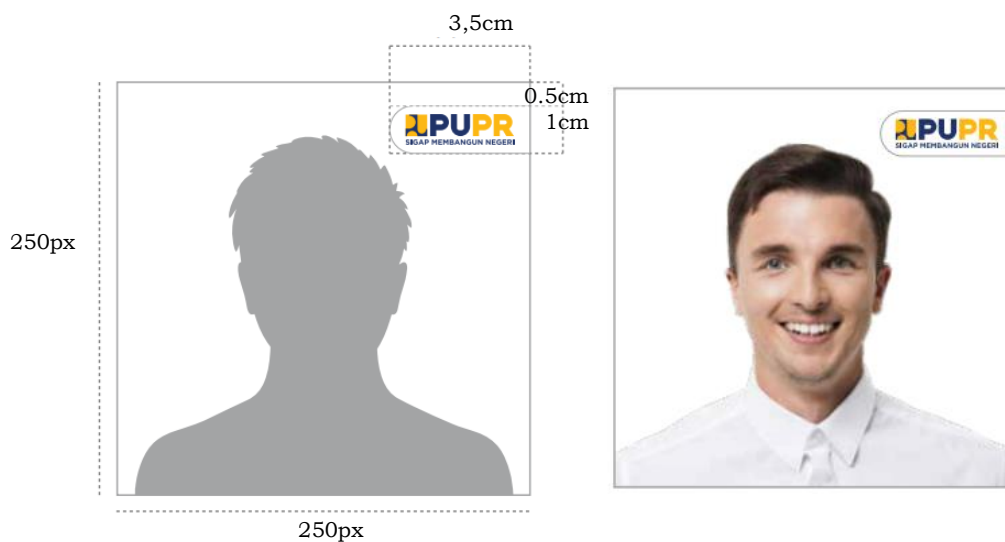

VIRTUAL BACKGROUND (HOST - EVENT RESMI KEDINASAN)

Size :
1280px x 720px

Image :
Format Jpeg

Ratio :
16:9



1. Logo Instansi Kementerian PUPR
2. Logo lain setara Kementerian
3. Nama Event
4. Tempat & Tanggal
5. Keterangan

VIRTUAL BACKGROUND (PESERTA - EVENT RESMI KEDINASAN)

Size :
1280px x 720px

Image :
Format Jpeg

Ratio:
16:9

Alternatif 1 - Latar belakang berwarna putih



VIRTUAL BACKGROUND (PESERTA - EVENT RESMI KEDINASAN)

Size :
1280px x 720px

Image :
Format Jpeg

Ratio:
16:9

Alternatif 2 - Latar belakang berwarna Multiple Images



VIRTUAL BACKGROUND (PESERTA - EVENT RESMI KEDINASAN)

Size : 1280px x 720px **Image :** Format Jpeg **Ratio:** 16:9

Alternatif 3 - Latar belakang berwarna Single Image



VIRTUAL BACKGROUND (PESERTA - EVENT KOMUNIKASI)

Size : 1280px x 720px **Image :** Format Jpeg **Ratio:** 16:9

Alternatif 1 - Latar belakang berwarna putih



VIRTUAL BACKGROUND (PESERTA - EVENT KOMUNIKASI)

Size :
1280px x 720px

Image :
Format Jpeg

Ratio:
16:9

Alternatif 2 - Latar belakang berwarna Multiple Images



VIRTUAL BACKGROUND (PESERTA - EVENT KOMUNIKASI)

Size :
1280px x 720px

Image :
Format Jpeg

Ratio:
16:9

Alternatif 3 - Latar belakang berwarna Single Image

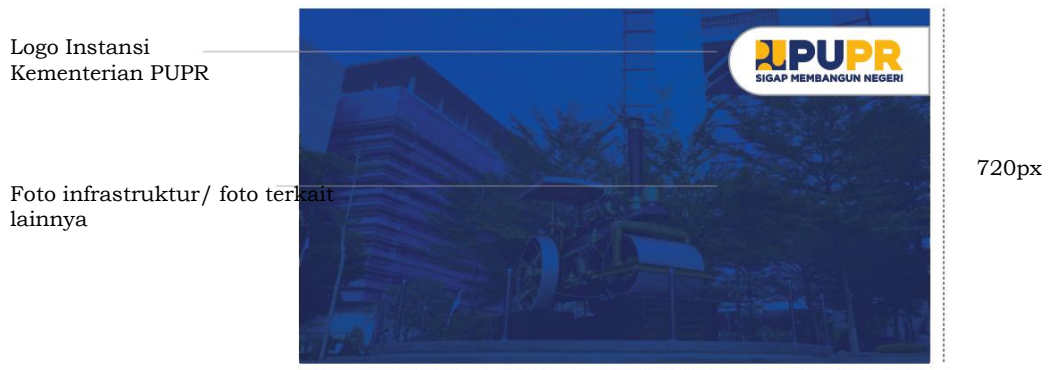

APLIKASI MEDIA RUANG

Seperti pada aplikasi media print, media ruang menggunakan penggunaan **supergraphic** yang sama, sehingga mempunyai efektivitas pada penggunaan ruang layout.

Penggunaannya adalah absolut dan tidak bisa diganti dengan aplikasi **supergraphic** lain, agar dapat mengkomunikasikan identitas visual dari Kementerian Pekerjaan Umum dan Perumahan Rakyat sekonsisten mungkin.



GIANT BANNER (SQUARE)

Size :
up to 3m x 3m

Image :
100%
300 dpi

Headline :
Maximum 2 Rows and 8-10
words

Social Media and Website :
Myriad Pro Regular



or

100%

Organizational Unit Identity :
First Line - Echelon Lv 1
Second Line - Echelon Lv 2 or Lv 3



BANNER (VERTICAL)

Size :
up to 2m x 3m

Image :
300 dpi

Headline :
Maximum 2 Rows and 8-10 words

Social Media and Website :
Myriad Pro Regular

or **100%**

Organizational Unit Identity :
First Line - Echelon Lv 1
Second Line - Echelon Lv 2 or Lv 3

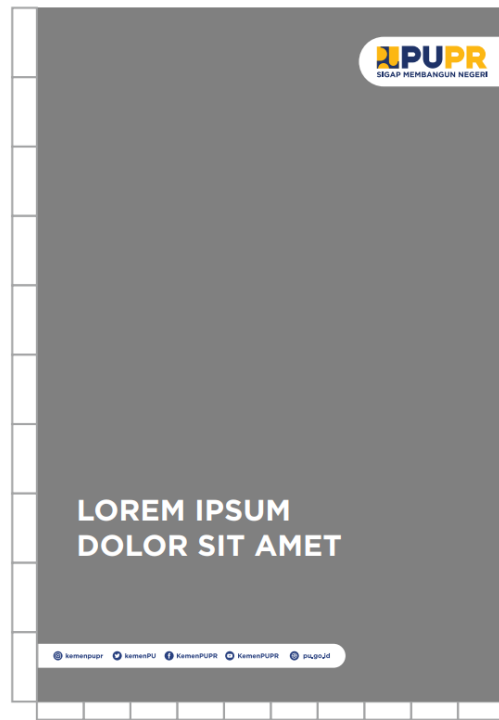

100%

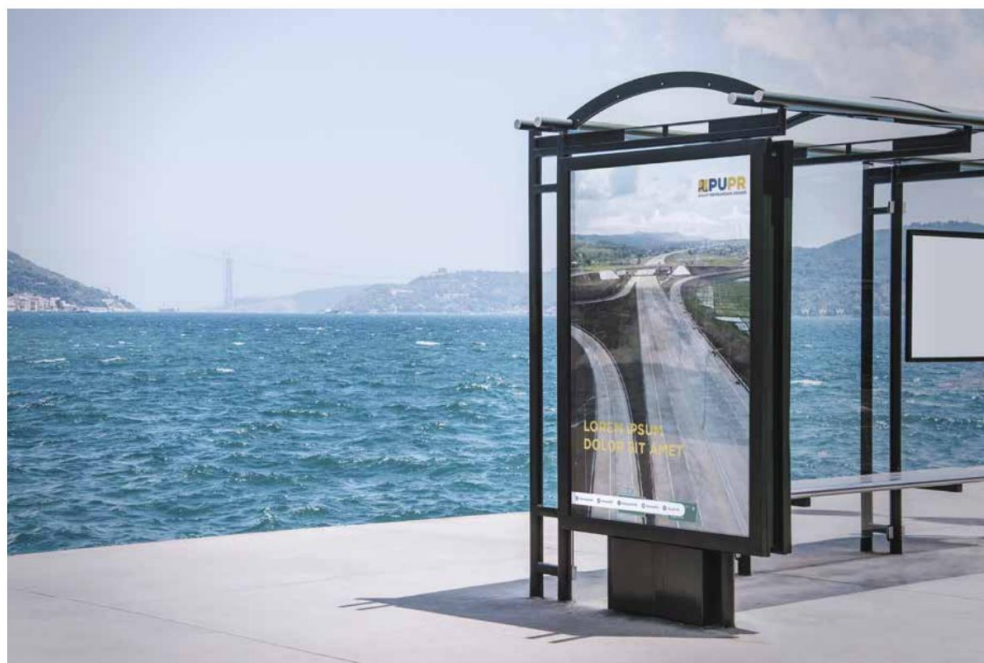

GIANT BANNER (HORIZONTAL)

Size :

up to 5m x 3m

Image :

300 dpi

Headline :

Maximum 2 Rows and 8-10 words

Social Media and Website :

Myriad Pro Regular

or

Organizational Unit Identity :

First Line - Echelon Lv 1

Second Line - Echelon Lv 2 or Lv 3

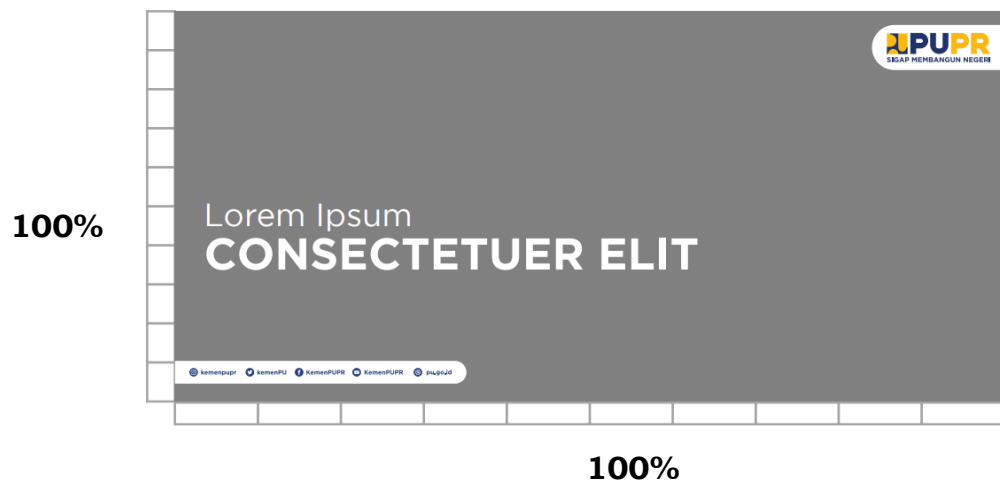

H. MERCHANDISE

Merchandise dari Kementerian Pekerjaan Umum dan Perumahan Rakyat dibagi menjadi 2 jenis, dengan perbedaan pada penggunaan logo. Jenis logo yang digunakan dapat disesuaikan dengan kebutuhan.

1. MERCHANDISE LOGO INSTANSI

a) KOTAK PUPR



Pada beberapa merchandise, Lambang Negara Garuda Indonesia dapat digunakan pada kotak merchandise dan dengan logo Kementerian PUPR pada bagian dalamnya apabila merchandise ini akan diserahkan oleh Menteri Pekerjaan Umum dan Perumahan Rakyat.

b) PLAKAT LIPAT



c) PLAKAT STOOMWALS



d) PLAKAT AKRILIK



e) PULPEN



2. MERCHANDISE LOGO KOMUNIKASI

a) BUKU CATATAN



b) PIN

Size :

Diameter 32mm - 75mm

Logo Look up :

Communication Logo (Square)

Color :

Full Color



c) TOPI



d) GELAS MUG



- POLO SHIRT



e) PAYUNG



I. PANDUAN PERESMIAN

1. UNDANGAN (DITANDA TANGANI OLEH PRESIDEN)

Undangan Peresmian Proyek Infrastruktur Kementerian PUPR yang ditanda tangani oleh Presiden

Undangan Peresmian yang dihadiri Presiden, setelah dicetak agar langsung distempel/dicap oleh Paspampres (Jakarta) atau Kodim dan Koramil (Daerah)

Ukuran Kertas :
150 mm x 150 mm
Jenis Kertas :
Art Carton 230g (Isi)

Warna Dasar :
Putih
Jenis Huruf :
DINpro

Teks :
**MENTERI PEKERJAAN UMUM DAN PERUMAHAN RAKYAT
REPUBLIK INDONESIA**
(DINpro Bold 12pt)

Mengharapkan dengan hormat kehadiran Bapak/Ibu/Saudara pada acara :
(DINpro Regular 12pt)

**PERESMIAN UNDERPASS NYIA
(NEW YOGYAKARTA INTERNATIONAL AIRPORT)**
(DINpro Bold 12pt)

Oleh
(DINpro Regular 12 pt)
PRESIDEN REPUBLIK INDONESIA
(DINpro Bold 12pt)

Hari Jumat, 31 Januari 2020, pukul 14,30 WIB
Bertempat di Sisi Timur Underpass NYIA, Kab. Kulon Progo, D.I.Y
(DINpro Regular 12pt)
Keterangan Konfirmasi Kehadiran, Pakaian
(DINpro Regular 9pt)



2. UNDANGAN (DITANDA TANGANI OLEH MENTERI)

Ukuran Kertas : 150X150mm

Warna Dasar : Putih

Jenis Kertas : Art Cartoon 230g (isi)

Jenis Huruf : DINpro

Teks :

**SEKRETARIS JENDERAL KEMENTERIAN PEKERJAAN UMUM
DAN PERUMAHAN RAKYAT EPUBLIK INDONESIA**

(DINpro Bold 12pt)

Mengharapkan dengan hormat kehadiran Bapak/Ibu/Saudara
pada acara :

(DINpro Regular 12pt)

PERESMIAN PROYEK INFRASTRUKTUR

(DINpro Bold 12pt)

Oleh

(DINpro Regular 12 pt)

MENTERI PEKERJAAN UMUM DAN PERUMAHAN RAKYAT

(DINpro Bold 12pt)

Hari _____, _____2020, pukul __,00 WIB

Bertempat di _____

(DINpro Regular 12pt)

Keterangan Konfirmasi Kehadiran, Pakaian

(DINpro Regular 9pt)

15cm

15cm



3. AMPLOP UNDANGAN (DITANDA TANGANI OLEH PRESIDEN)

Ukuran :
330 mm x 190 mm

Warna Dasar :
Putih

Jenis Kertas :
Art Paper 150g (Amplop)

Jenis Huruf :
DINpro

Teks :
MENTERI PEKERJAAN UMUM DAN PERUMAHAN RAKYAT
REPUBLIK INDONESIA
(DINpro Bold 12pt)

PERESMIAN UNDERPASS
(NEW YOGYAKARTA INTERNATIONAL AIRPORT)
(DINpro Bold 12pt)

Kabupaten Kulon Progo, D.I. Yogyakarta | 31 Januari 2020
(DINpro Bold 10pt)

UNDANGAN
(DINpro Bold 18pt)

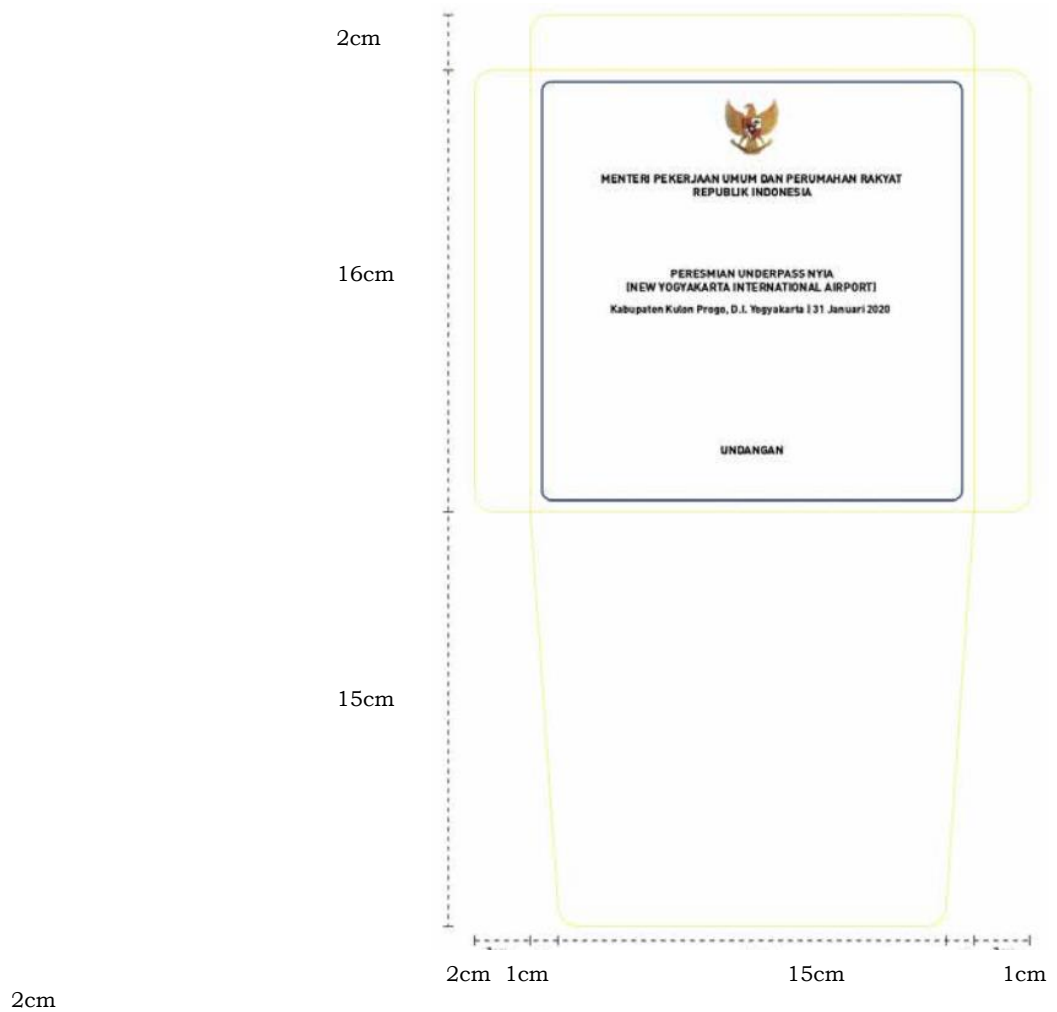

4. AMPLOP UNDANGAN (DITANDA TANGANI OLEH MENTERI)

Ukuran :
160 mm x 160 mm

Warna Dasar :
Putih

Jenis Kertas :
Art Paper 150g (Amplop)

Jenis Huruf :
DINpro

Teks :

**SEKRETARIS JENDERAL KEMENTERIAN PEKERJAAN UMUM
DAN PERUMAHAN RAKYAT REPUBLIK INDONESIA**
(DINpro Bold 12pt)

PERESMIAN PROYEK INFRASTRUKTUR
(DINpro Bold 12pt)

Kota _____, Provinsi _____ | _____ 2020
(DINpro Bold 10pt)

UNDANGAN
(DINpro Bold 18pt)

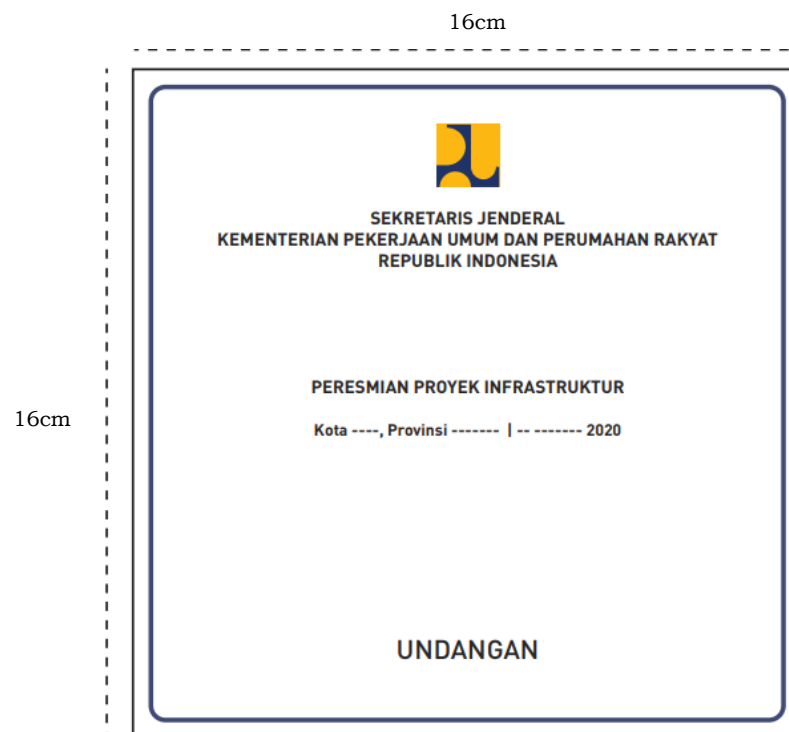

5. PRASASTI (DITANDA TANGANI OLEH PRESIDEN)

Prasasti Peresmian yang ditandatangani oleh Presiden/Wakil Presiden Republik Indonesia/Menteri PUPR

Spesifikasi teknis dari prasasti antara lain:

Isi prasasti : Menjelaskan kegiatan yang diresmikan beserta dengan lokasi peresmian
Ukuran prasasti : 90x60cm (panjangxlebar) dengan tebal 2.5cm
Bahan : Marmer/Granit berwarna hitam
Warna tulisan : Warna emas
Logo Garuda : Berwarna dengan ukuran 9.5cm x 10cm

- a) Tulisan dibuat dengan huruf kapital (huruf besar) semuanya, kecuali nama tempat dan tanggal acara
- b) Tulisan dibuat dengan tipe font huruf Arial atau jenis huruf yg mudah dibaca.
- c) Ukuran tulisan “DENGAN RAHMAT TUHAN YANG MAHA ESA” di kegiatan yang diresmikan serta tulisan “DIRESMIKAN OLEH” dibuat dengan ukuran 1,5 cm atau 60 pts (dengan resolusi 72 dpi).
- d) Ukuran tulisan nama infrastruktur yang diresmikan menyesuaikan dari tempat prasasti dari jumlah infrastruktur yang diresmikan, tetapi maksimalnya adalah 1,75 cm atau 70 pts (dengan resolusi 72 dpi).
- e) Ukuran tulisan “PRESIDEN REPUBLIK INDONESIA/WAKIL PRESIDEN RI/MENTERI PUPR” dan nama presiden dibuat dengan ukuran 2 cm atau 80 pts (dengan resolusi 72 dpi).
- f) Nama presiden TANPA garis bawah.
- g) Ukuran tulisan nama lokasi dan tanggal peresmian dibuat 1,5 cm atau 60 pts (dengan resolusi 72 dpi).
- h) Tulisan prasasti BELUM digrar (pahat), hanya memakai CUTTING STICKER.



6. PRASASTI (DITANDA TANGANI OLEH MENTERI)

Prasasti Peresmian yang ditandatangani Menteri Pekerjaan Umum dan Perumahan Rakyat

Spesifikasi teknis dari prasasti antara lain:

Isi prasasti : Menjelaskan kegiatan yang diresmikan beserta dengan lokasi peresmian
Ukuran prasasti : 90 cm x 60 cm (panjang x lebar) dengan tebal 2,5 cm
Bahan : Marmer/ Granit berwarna hitam
Warna tulisan : Warna emas
Logo Garuda : Berwarna dengan ukuran 9,5 cm x 10 cm

- a) Tulisan dibuat dengan huruf kapital (huruf besar) semuanya, kecuali nama tempat dan tanggal acara
- b) Tulisan dibuat dengan tipe font huruf Arial atau jenis huruf yg mudah dibaca.
- c) Ukuran tulisan “DENGAN RAHMAT TUHAN YANG MAHA ESA” di kegiatan yang diresmikan serta tulisan “DIRESMIKAN OLEH” dibuat dengan ukuran 1,5 cm atau 60 pts (dengan resolusi 72 dpi).
- d) Ukuran tulisan nama infrastruktur yang diresmikan menyesuaikan dari tempat prasasti dari jumlah infrastruktur yang diresmikan, tetapi maksimalnya adalah 1,75 cm atau 70 pts (dengan resolusi 72 dpi).
- e) Ukuran tulisan “MENTERI PEKERJAAN UMUM DAN PERUMAHAN RAKYAT” dan nama presiden dibuat dengan ukuran 2 cm atau 80 pts (dengan resolusi 72 dpi).
- f) Nama menteri TANPA garis bawah.
- g) Ukuran tulisan nama lokasi dan tanggal peresmian dibuat 1,5 cm atau 60 pts (dengan resolusi 72 dpi).
- h) Tulisan prasasti BELUM digrafir (pahat), hanya memakai CUTTING STICKER.



7. MEJA PRASASTI

Meja Prasasti

Struktur rangka meja prasasti berupa:

Kayu kasau 4/6 yang dicat warna putih

Meja terbuat dari papan multiplek dengan ketebalan 10 mm, yang di kelilingi oleh list kayu.

Kain Penghias

Meja ditutupi dengan kain penghias, yang dilengkapi dengan hiasan lokal

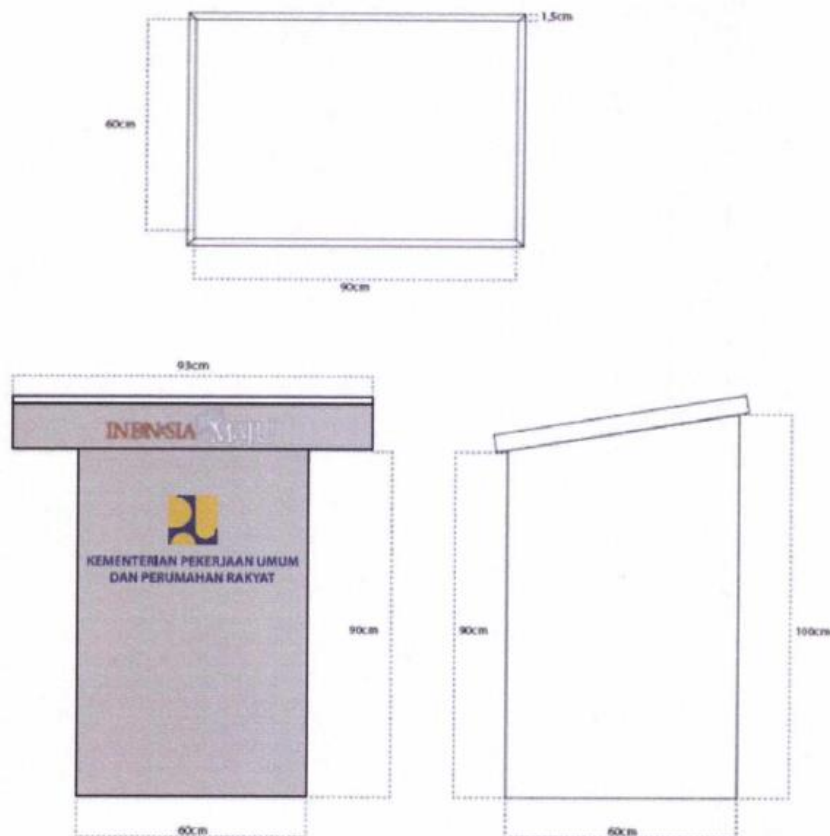

Peresmian oleh Presiden RI maka penjelasan dilakukan oleh Menteri PUPR atau Dirjen terkait.

Peresmian oleh Menteri Pekerjaan Umum, penjelasan dilakukan oleh Kepala Satuan kerja pengelola infrastruktur



8. PANEL INFORMASI

Ukuran :

2,44 m x 1,22 m

Lokasi :

Outdoor/indoor (tinggi minimal 5 m), area luas

Font :

Judul :

Gotham Bold, 120-140 pt (d disesuaikan dengan ukuran panel)

Deskripsi :

Myriad Pro Regular, 72-80 pt (d disesuaikan dengan ukuran panel)

Warna Latar Belakang :

Bidang Sumber Daya Air	: Biru
Bidang Jalan dan Jembatan	: Merah
Bidang Perumahan dan Permukiman	: Kuning Tua
Lain-lain	: Hijau

Spesifikasi Teknis :

Resolusi : 300 dpi (>5MB)

Material : Flexy Korea

Informasi :

- a) Judul : terdiri dari nama infrastruktur/kegiatan
- b) Lokasi : Kabupaten/kota dan provinsi
- c) Data teknis/lingkup kegiatan, menginformasikan seluruh komponen kegiatan infrastruktur yang dilengkapi dengan volume dan satuan
- d) Manfaat, menjelaskan outcome dari hasil pembangunan/kegiatan tersebut
- e) Biaya, menjelaskan total biaya pembangunan dan rincian sumber dana serta tahun anggarannya
- f) Logo Instansi Kementerian Pekerjaan Umum dan Perumahan Rakyat, serta logo-logo terkait lainnya.

Informasi Gambar :

- a) Foto detil infrastruktur/kegiatan, bila ada disertakan foto pemanfaatan infrastruktur yang menunjukkan aktivitas masyarakat dalam memanfaatkan infrastruktur tersebut dan foto perkembangan (progress) kegiatan (sebelum dan sesudah)
- b) Peta Lokasi/site plan, dengan acuan lokasi bandara/pusat kota

1,22m

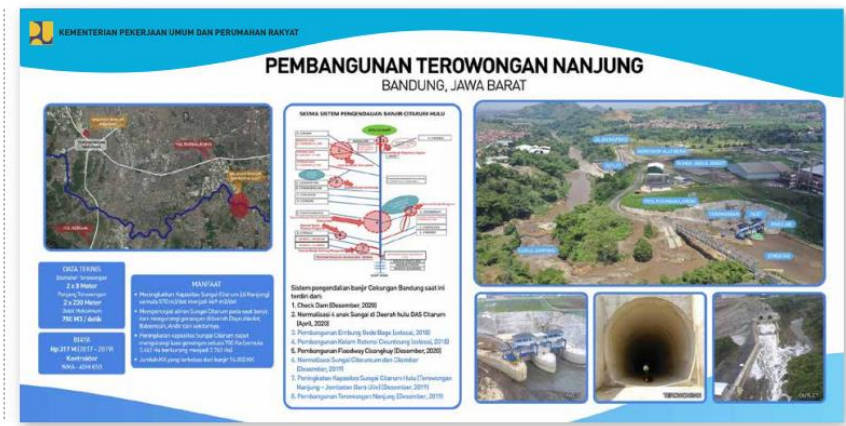

2,44m

Contoh Panel Peresmian Direktorat Sumber Daya Air

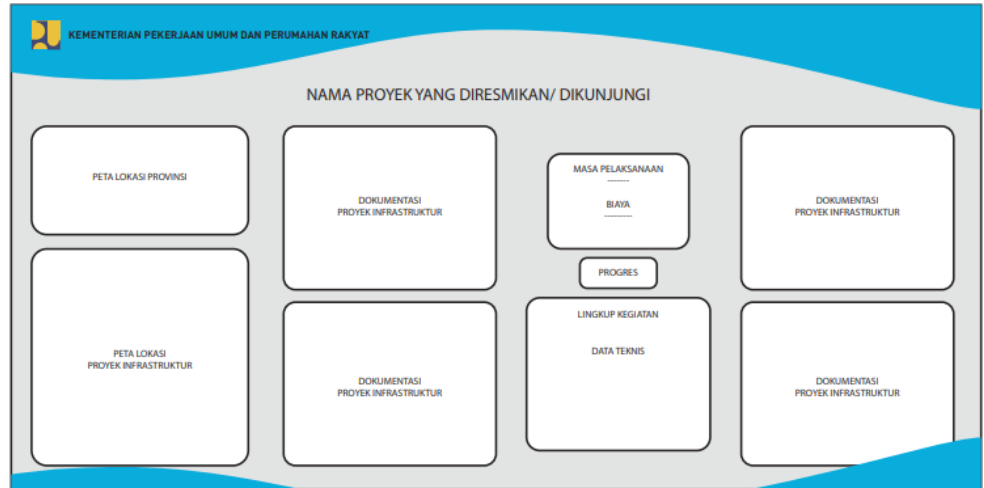

Contoh Panel Peresmian Direktorat Cipta Karya



Contoh Panel Peresmian Direktorat Bina Marga dan BPJT



Contoh Panel Direktorat Jenderal Perumahan



Contoh Panel Direktorat Jenderal Perumahan

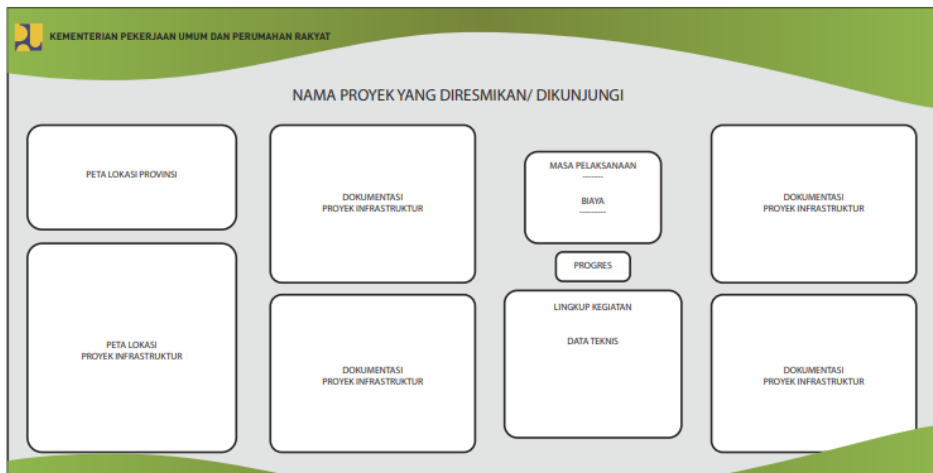

Contoh Panel Peresmian Direktorat Jenderal Pembiayaan PU dan Perumahan, BPIW, BPSDM, Setjen, Itjen

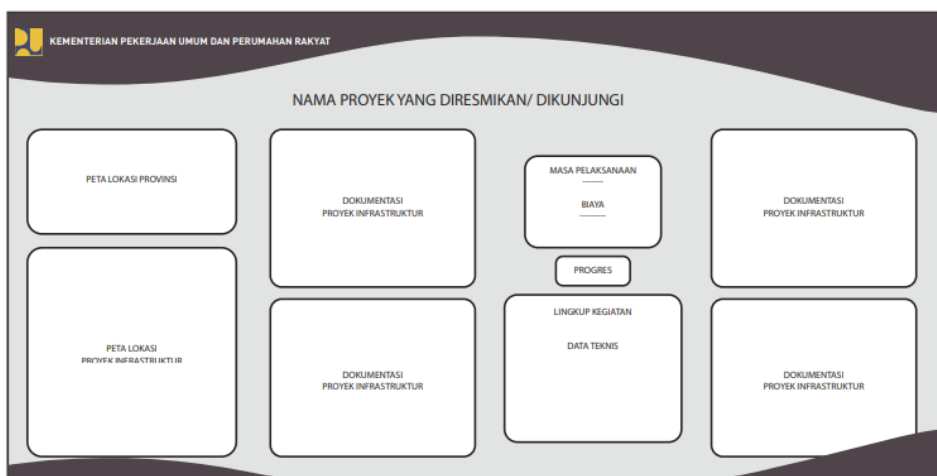

Contoh Panel Peresmian Semua Sektor Kementerian PUPR

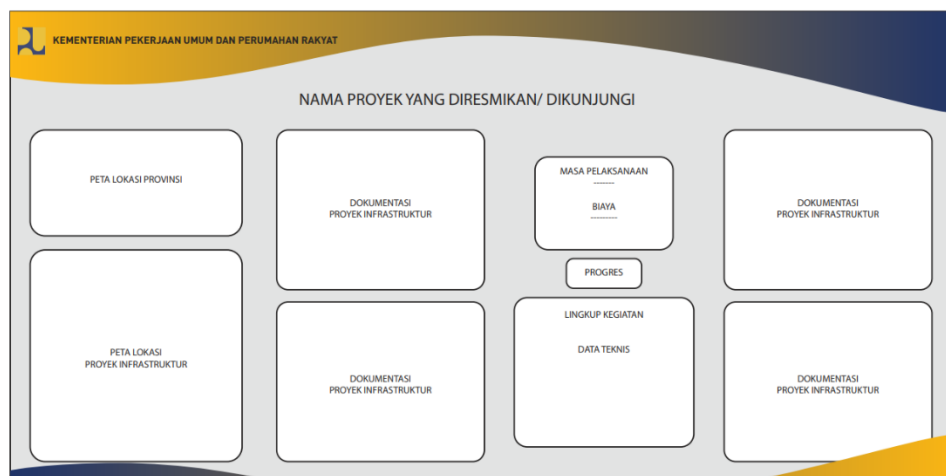

9. DISPLAY PANEL FRAME

Rangka Panel Display ukuran 3,00 x 2,25 meter (Tinggi x Lebar) mengikuti ukuran panel poster

Struktur rangka panel display berupa:

- Kayu kasau 4/6 yang dicat warna hitam do-
- Papan multiplek berukuran 3,00 x 2,25 meter dengan ketebalan bahan kayu multiplek 10 mm
- Informasi berupa tulisan minimal berjarak 60 cm dari permukaan tanah
- Penambahan logo “Indonesia Maju” diatas panel
- Gardening untuk memperindah tampilan panel



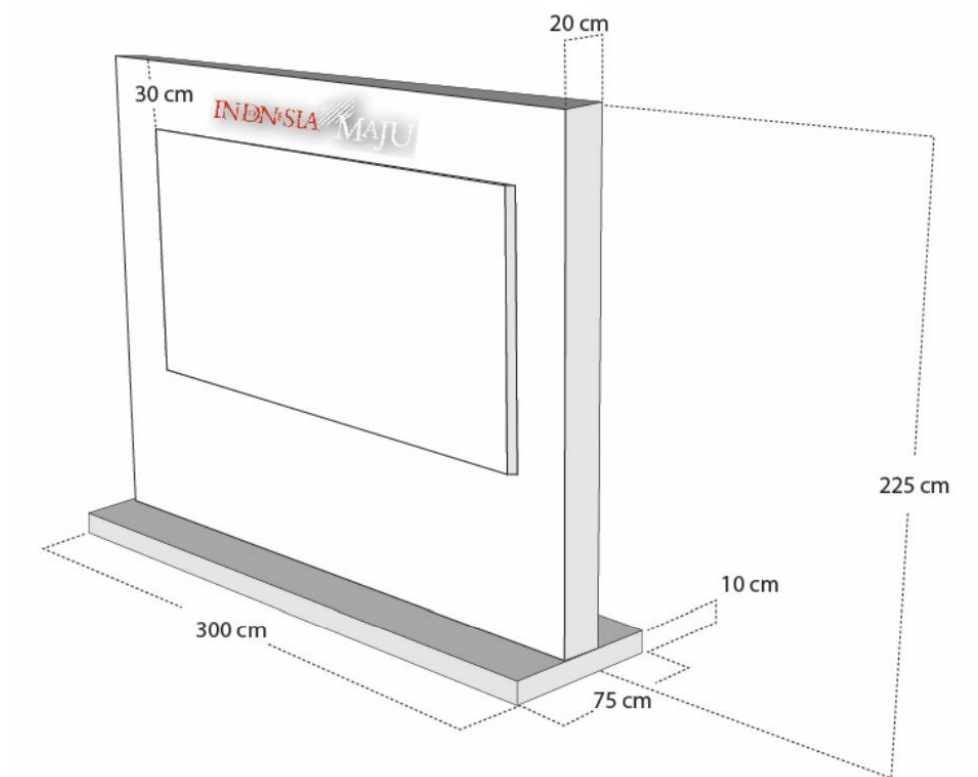

10. STAGE BACKDROP

Backdrop dibuat dengan ukuran sesuai dgn ukuran panggung utama (apabila dibutuhkan). Logo PUPR diletakkan pada posisi tengah dari backdrop dengan kongurasi Logo Susun. Penempatan Logo Duta Visual diletakan pada bagian kanan atas. Background foto yang digunakan merupakan foto-foto proyek yang akan diresmikan .Oleh karena itu lokasi peresmian harus disiapkan sebaik-baiknya.

Jenis Font :
DINpro





11. STAGE BACKDROP DENGAN LOGO K/L DAN/ATAU PENYEDIA JASA

Backdrop dibuat dengan ukuran sesuai dgn ukuran panggung utama (apabila dibutuhkan). Logo PUPR diletakkan pada posisi kiri atas dari backdrop dengan kongurasi Logo 2 Baris. Penempatan Logo K/L (apabila ada) dan logo Duta Visual dapat diposisikan bersanding di bagian kanan dari backdrop, lalu logo penyedia jasa (apabila ada) dapat diposisikan pada bagian kanan dan bawah kiri backdrop dengan ukuran yang lebih kecil. Belakang backdrop peresmian adalah proyek yg akan diresmikan. Oleh karena itu lokasi peresmian harus disiapkan sebaik-baiknya.

Jenis Font :

Gotham Family (Black, Bold, Medium, Book, Light)



12. FIELD OFFICER

Petugas lapangan dalam mempersiapkan penyelenggaraan acara groundbreaking atau peresmian terdiri dari unsur instansi pusat dan daerah. Untuk instansi pusat (Kementerian Pekerjaan Umum dan Perumahan Rakyat) meliputi unit kerja Biro Komunikasi, Publik dan Kompu Satminkal dengan rincian sebagai berikut :

A. Biro Komunikasi Publik, Sekretariat Jenderal :

1. Bagian Pelaporan Pimpinan dan Pembinaan Pelayanan Publik : minimal 1 (satu) orang , yang bertugas:
 - a. Mempersiapkan kata sambutan Menteri Pekerjaan Umum dan Perumahan Rakyat
 - b. Memeriksa data terkait dengan acara
 - c. Mengumpulkan materi peresmian

2. Bagian Hubungan Masyarakat dan Hubungan Antar Lembaga : minimal 1 (satu) orang, yang bertugas:
 - a. Mempersiapkan panel display dan berkoordinasi dengan daerah untuk mempersiapkan konstruksi panel display nya.
 - b. Mempersiapkan booklet berisikan informasi infrastruktur groundbreaking/ peresmian.
 - c. Berkoordinasi dengan daerah untuk mempersiapkan prasasti, foto dan meja prasasti.
 - d. Membuat desain spanduk dan backdrop acara.
 - e. Dokumentasi

3. Bagian Hubungan Masyarakat dan Hubungan Antar Lembaga : minimal 2 (dua) orang, yang bertugas:
 - a. Mempersiapkan materi press conference
 - b. Mengkoordinir wartawan lokal dan pusat
 - c. c.Medokumentasikan foto dan video

B. Biro Umum :

1. Bagian Keamanan dan Protokol : minimal 1 (satu) orang , yang bertugas:
 - a. Berkoordinasi dengan protokol daerah dalam mempersiapkan tata laksana acara.
 - b. Memeriksa kebenaran bahan informasi acara.
 - c. Menentukan lokasi prasasti dan panel display.

C. Bagian Komunikasi publik Satminkal, minimal 1 (satu) orang yang bertugas :

1. Sebagai jembatan untuk berkoordinasi dengan pihak di daerah.
2. Memeriksa data bahan informasi dari infrastruktur yang akan groundbreaking/ peresmian

Petugas lapangan diwajibkan hadir H – 2

13. EQUIPMENTS

Peralatan yang perlu dibawa untuk mendukung acara, antara lain:

1. File booklet dan baliho dalam format file Photoshop/Corel Draw/Adobe Illustrator di dalam flashdisk atau harddisk
2. Laptop dan charger
3. Modem
4. Toolkit
5. Kamera
6. Alat Tulis



J. PERALATAN PENDUKUNG KEGIATAN DI LAPANGAN

1. SAFETY VEST

Logo yang digunakan merupakan logo instansi dengan konfigurasi satu warna.



C 100 M 84 Y 38 K 38
 R 19 G 47 B 83
 Web Color : #132F53

**Rompi Menteri, Wakil Menteri,
 Dan Pimpinan Tinggi Madya (Pejabat Eselon 1)**



C 5 M 100 Y 100 K 1
R 193 G 23 B 23
Web Color : #C11717

Rompi Direktorat Jenderal Bina Marga dan BPJT



C 25 M 79 Y 100 K 18
R 145 G 73 B 1
Web Color : #914901

Rompi Direktorat Jenderal Perumahan



C 0 M 41 Y 100 K 0
R 246 G 166 B 13
Web Color : #F6A60D

Rompi Direktorat Jenderal Cipta Karya



C 95 M 0 Y 8 K 0
 R 9 G 173 B 220
 Web Color : #09ADDC

Rompi Direktorat Jenderal Sumber Daya Air



C 100 M 38 Y 100 K 43
 R 7 G 80 B 40
 Web Color : #075028

Rompi Direktorat Jenderal Bina Konstruksi



C 61 M 66 Y 55 K 41
 R 78 G 68 B 73
 Web Color : #4F444A

Rompi Direktorat Jenderal Pembiayaan Infrastruktur PU dan Perumahan, BPIW, BPSDM, Setjen, Itjen

2. TOPI

Topi yang dibuat untuk dapat digunakan pada lokasi peresmian maupun lokasi lainnya. Logo yang digunakan merupakan logogram Kementerian PUPR Logo pada topi dibuat dengan cara bordir pada kain.



Tampak Depan
Bordir Logogram
Kementerian PUPR



Tampak Belakang
Inisial Nama Pejabat



Tampak Kiri



Tampak Kanan
Tulisan Kementerian PUPR
Font Arial Bold



K. APLIKASI IDENTITAS VISUAL PADA ALAT BERAT

1. EXCAVATOR

Peletakan identitas logo Kementerian PUPR pada excavator harus menggunakan logo instansi dengan kongurasi lengkap logogram dan logotype.

Peletakan logo dapat diletakan pada bagian samping kanan dan kiri dari badan excavator dan juga pada lengan kanan dan kiri bagian excavator.

Ukuran logo dapat disesuaikan dengan memperhatikan batas minimum clear space yang dijelaskan pada bagian Identitas Kita.

Pada alat berat yang mempunyai warna dasarnya tidak memungkinkan menggunakan logo dengan warna utama, maka dapat menggunakan kongurasi logo satu warna (hitam atau biru).



2. LOADER

Peletakan identitas logo Kementerian PUPR pada loader harus menggunakan logo instansi dengan kongurasi lengkap logogram dan logotype.

Khusus pada alat berat loader, dapat menggunakan logo instansi dengan kongurasi logo susun. Peletakan logo dapat diletakan pada bagian samping kanan dan kiri dari badan loader.

Pada alat berat yang mempunyai warna dasarnya tidak memungkinkan menggunakan logo dengan warna utama, maka dapat menggunakan kongurasi logo satu warna (hitam atau biru).



3. ARM ROLL TRUCK

Peletakan identitas logo Kementerian PUPR pada arm roll truck harus menggunakan logo instansi dengan kongurasi lengkap logogram dan logotype.

Peletakan logo dapat diletakan pada bagian samping kanan dan kiri dari badan bak truck, pintu truk dan dibagian depan truk.

Ukuran logo dapat disesuaikan dengan memperhatikan batas minimum clear space yang dijelaskan pada bagian Identitas Kita.

Pada alat berat yang mempunyai warna dasarnya tidak memungkinkan menggunakan logo dengan warna utama, maka dapat menggunakan kongurasi logo satu warna (hitam atau biru).



4. **DUMP TRUCK**

Peletakan identitas logo Kementerian PUPR pada dump truck harus menggunakan logo instansi dengan kongurasi lengkap logogram dan logotype.

Peletakan logo dapat diletakan pada bagian samping kanan dan kiri dari pintu truk dan bagian depan truk.

Ukuran logo dapat disesuaikan dengan memperhatikan batas minimum clear space yang dijelaskan pada bagian Identitas Kita.

Pada alat berat yang mempunyai warna dasarnya tidak memungkinkan menggunakan logo dengan warna utama, maka dapat menggunakan kongurasi logo satu warna (hitam atau biru).

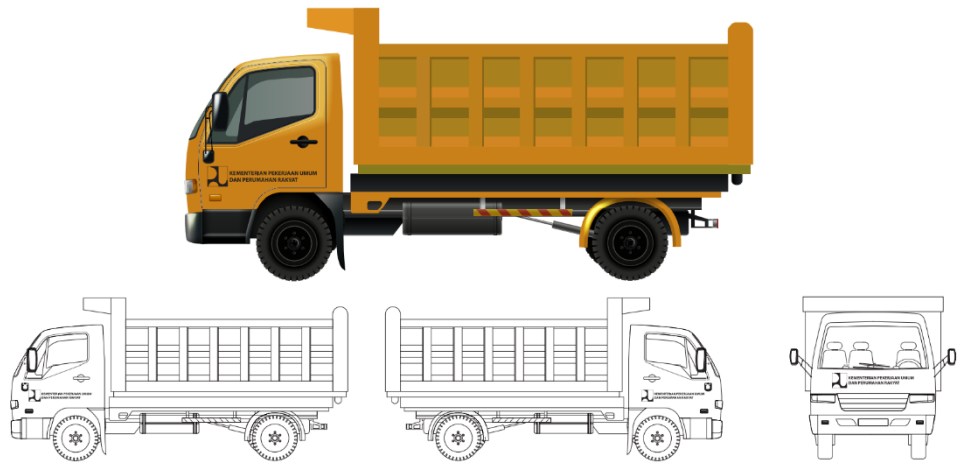

5. **GRADER**

Peletakan identitas logo Kementerian PUPR pada grader harus menggunakan logo instansi dengan kongurasi lengkap logogram dan logotype.

Peletakan logo dapat diletakan pada bagian samping kanan dan kiri dari badan grader dan juga pada lengan kanan dan kiri bagian grader.

Ukuran logo dapat disesuaikan dengan memperhatikan batas minimum clear space yang dijelaskan pada bagian Identitas Kita.

Pada alat berat yang mempunyai warna dasarnya tidak memungkinkan menggunakan logo dengan warna utama, maka dapat menggunakan kongurasi logo satu warna (hitam atau biru).

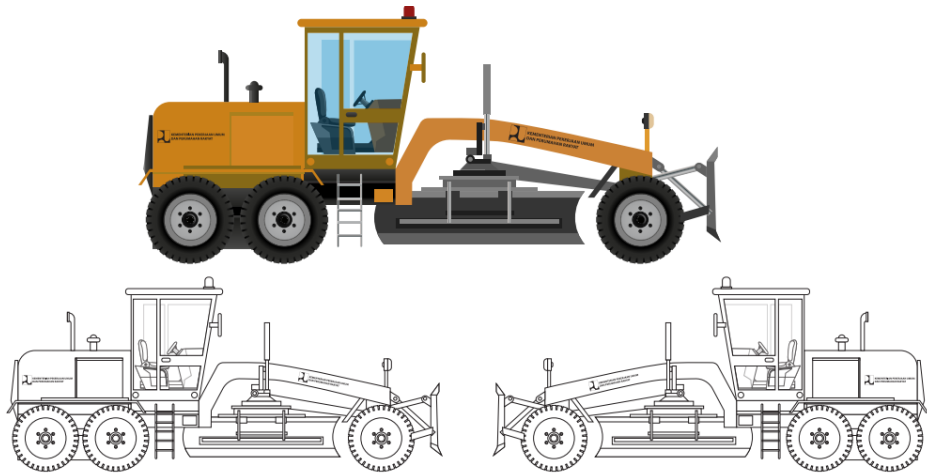

6. STOOM WALLS

Peletakan identitas logo Kementerian PUPR pada stoom walls harus menggunakan logo instansi dengan kongurasi lengkap logogram dan logotype.

Peletakan logo dapat diletakan pada bagian samping kanan dan kiri dari badan stoom walls.

Ukuran logo dapat disesuaikan dengan memperhatikan batas minimum clear space yang dijelaskan pada bagian Identitas Kita.

Pada alat berat yang mempunyai warna dasarnya tidak memungkinkan menggunakan logo dengan warna utama, maka dapat menggunakan kongurasi logo satu warna (hitam atau biru).

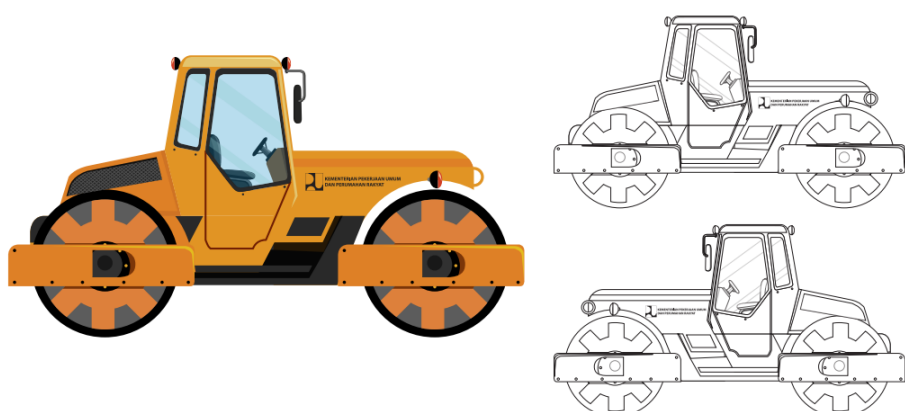

7. MOBIL TANGKI AIR

Peletakan identitas logo Kementerian PUPR pada mobil tangki air harus menggunakan logo instansi dengan kongurasi lengkap logogram dan logotype.

Peletakan logo dapat diletakan pada bagian samping kanan dan kiri dari badan truk dan juga pada kanan dan kiri bagian pintu truk dan bagian depan truk.

Ukuran logo dapat disesuaikan dengan memperhatikan batas minimum clear space yang dijelaskan pada bagian Identitas Kita.

Pada alat berat yang mempunyai warna dasarnya tidak memungkinkan menggunakan logo dengan warna utama, maka dapat menggunakan kongurasi logo satu warna (hitam atau biru).

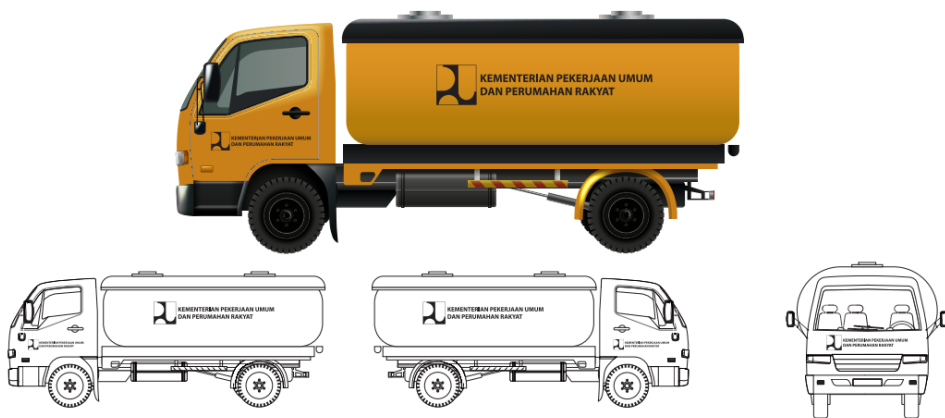

8. TANGKI AIR

Peletakan identitas logo Kementerian PUPR pada tangki air harus menggunakan logo instansi dengan kongurasi lengkap logogram dan logotype.

Peletakan logo dapat diletakan pada bagian badan tangki air, dengan maksimal penempatan 2 logo pada sekelilingnya.

Ukuran logo dapat disesuaikan dengan memperhatikan batas minimum clear space yang dijelaskan pada bagian Identitas Kita.

Pada alat berat yang mempunyai warna dasarnya tidak memungkinkan menggunakan logo dengan warna utama, maka dapat menggunakan kongurasi logo satu warna (hitam atau biru).



9. MOBIL TOILET

Peletakan identitas logo Kementerian PUPR pada mobil toilet harus menggunakan logo instansi dengan kongurasi lengkap logogram dan logotype.

Peletakan logo dapat diletakan pada bagian samping kanan dan kiri dari badan truk dan juga pada kanan dan kiri bagian pintu truk dan bagian depan truk.

Ukuran logo dapat disesuaikan dengan memperhatikan batas minimum clear space yang dijelaskan pada bagian Identitas Kita.

Pada alat berat yang mempunyai warna dasarnya tidak memungkinkan menggunakan logo dengan warna utama, maka dapat menggunakan kongurasi logo satu warna (hitam atau biru).

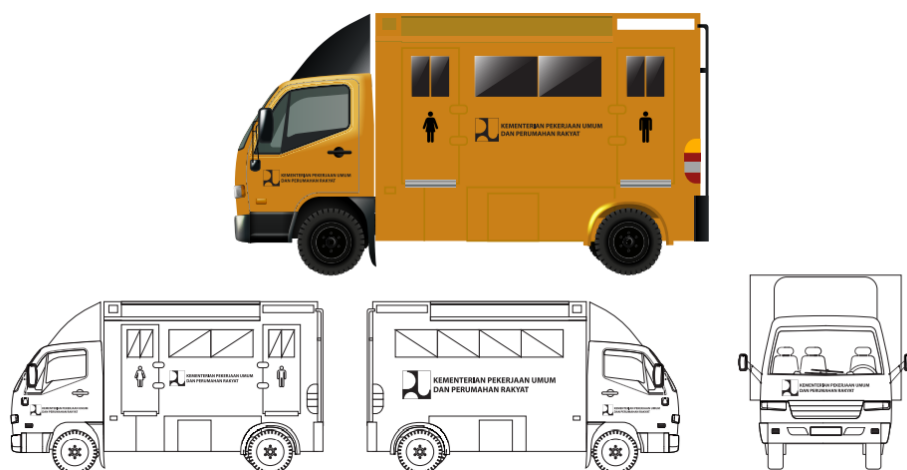

L. PANDUAN PELETAKAN LOGO PADA INFRASTRUKTUR BESAR

Untuk menjaga konsistensi visual dari Kementerian Pekerjaan Umum dan Perumahan Rakyat, maka kami menyarankan untuk menggunakan beberapa logo yang dapat disandingkan dengan logo dari Kementerian Pekerjaan Umum dan Perumahan Rakyat dalam aplikasi di infrastruktur besar.

1. Logo Kementerian PUPR : sebagai pemilik proyek
2. Logo Indonesia Maju : sebagai duta visual Indonesia
3. Nama Proyek
4. Logo Penyedia Jasa

Infrastruktur besar yang dimaksud disini meliputi : Jalan tol, jembatan bentang panjang, dan bendungan.

1. JALAN TOL

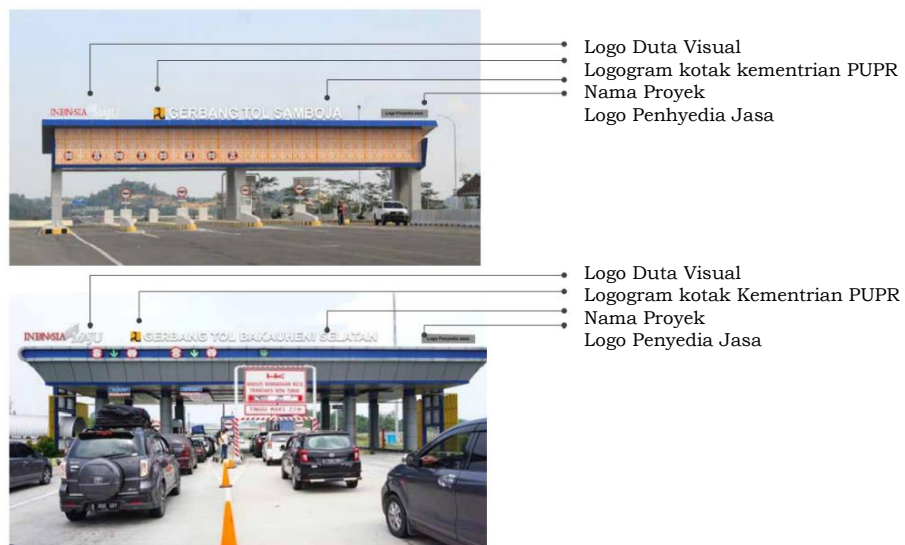

2. JEMBATAN BENTANG PANJANG

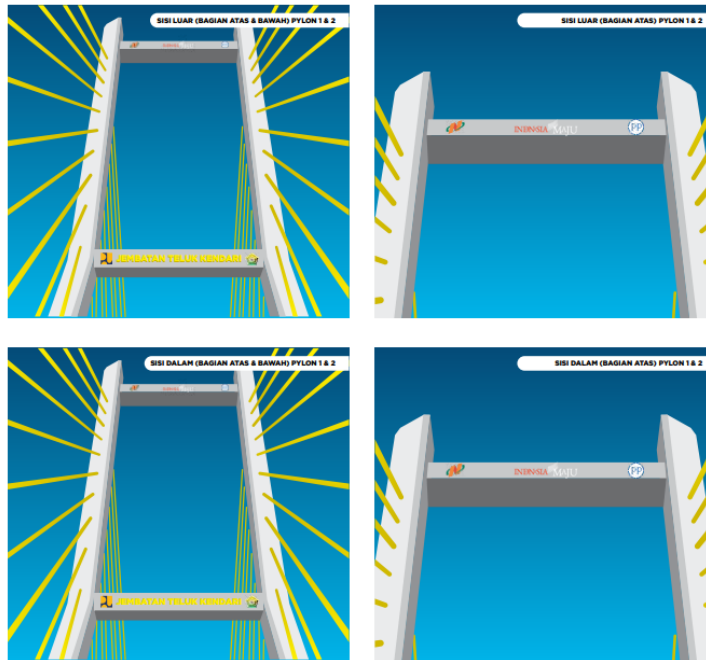

Pylon 1 & 2 sisi luar dan dalam:

- Balok pengaku pylon atas (upper cross beam) terdapat **Logo Indonesia Maju dan logo dari penyedia jasa**
- Balok pengaku pylon tengah (middle cross beam) terdapat tulisan nama jembatan yaitu **Jembatan Teluk Kendari, logogram Kementerian PUPR dan logo Provinsi Sulawesi Tenggara**

- Warna tulisan nama jembatan warna putih/warna yang kontras dengan warna struktur jembatan dengan menggunakan jenis cat yang reflektif

3. BENDUNGAN

Logo kotak kementerian PUPR

Logo Duta Visual

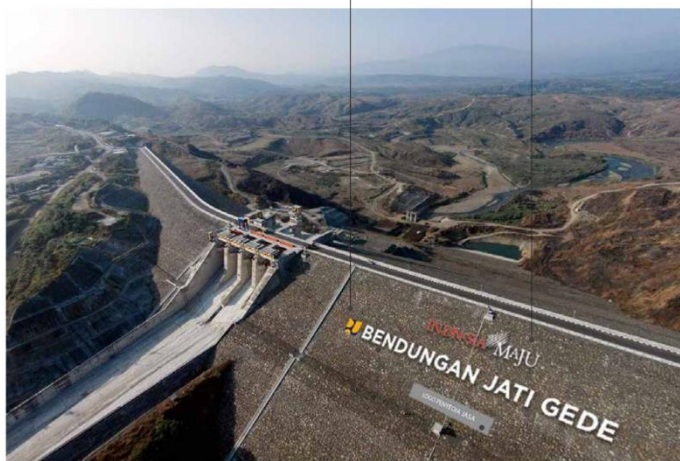

Nama Proyek

Logo Penyedia Jasa

Logo Duta Visual

Logogram kotak Kementerian PUPR

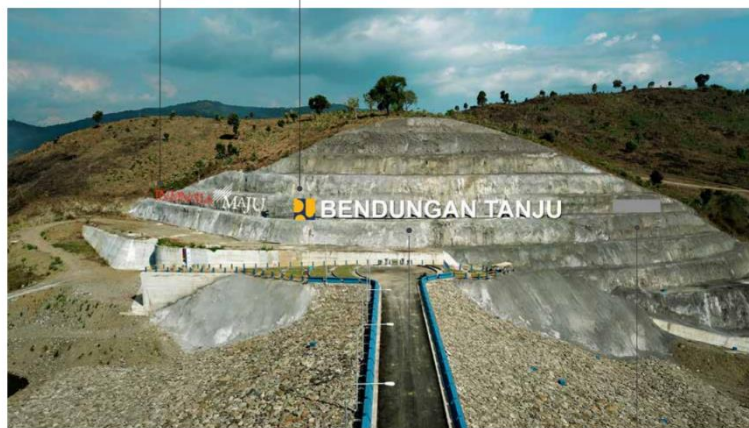

Nama Proyek

Logo Penyedia Jasa

N. PANDUAN LOGO EVENT

1. TENTANG LOGO EVENT

Untuk menyelaraskan identitas visual Kementerian Pekerjaan Umum dan Perumahan Rakyat, maka kami menyarankan untuk menggunakan atau membuat logo event yang dapat dipakai pada acara-acara tertentu.

Logo event ini harus mengacu kepada logo utama dari Kementerian Pekerjaan Umum dan Perumahan Rakyat baik dari sisi penggunaan logotype maupun sistem warna yang digunakan sesuai dengan unit organisasi masing-masing agar konsistensi penggunaannya dapat terjaga.

Logo event sebaiknya digunakan pada rentang waktu dengan minimal 3 bulan sampai dengan maksimal 1 tahun.

2. PANDUAN WARNA LOGO EVENT

Untuk menyelaraskan warna yang sudah digunakan pada masing-masing unit organisasi sebagai identitas, maka kami merekomendasikan untuk tetap menggunakan warna-warna tersebut.

Warna Logo Event Kementerian PUPR



C 100 M 84 Y 38 K 38
R 19 G 47 B 83
Web Color : #132F53

Warna Logo Event Direktorat Jenderal
Bina Marga dan BPJT



C 5 M 100 Y 100 K 1
R 193 G 23 B 23
Web Color : #C11717

Warna Logo Event Direktorat Jenderal
Cipta Karya



C 0 M 41 Y 100 K 0
R 246 G 166 B 13
Web Color : #F6A60D

Warna Logo Event Direktorat Jenderal
Bina Konstruksi



C 100 M 38 Y 100 K 43
R 7 G 80 B 40
Web Color : #075028

Warna Logo Event Direktorat Jenderal
Sumber Daya Air



C 95 M 0 Y 8 K 0
R 9 G 173 B 220
Web Color : #09ADDC

Warna Logo Event Direktorat Jenderal
Perumahan



C 25 M 79 Y 100 K 18
R 145 G 73 B 1
Web Color : #914901

Warna Logo Event Direktorat
Jenderal Pembiayaan PU dan Perumahan,
BPIW, BPSDM, Setjen, Itjen



3. CONTOH LOGO EVENT



4. APLIKASI LOGO EVENT

Logo event harus diletakan secara baik dan bersanding dengan logo komunikasi dari Kementerian PUPR. Oleh karena itu, logo event bisa diletakan disebelah kiri atas pada beberapa template.

1. Communication Logo
2. Event Logo
3. Visual that captivates the right audience
4. Headline
5. Body Text
6. Social Media and Website information or Organizational Unit Identity

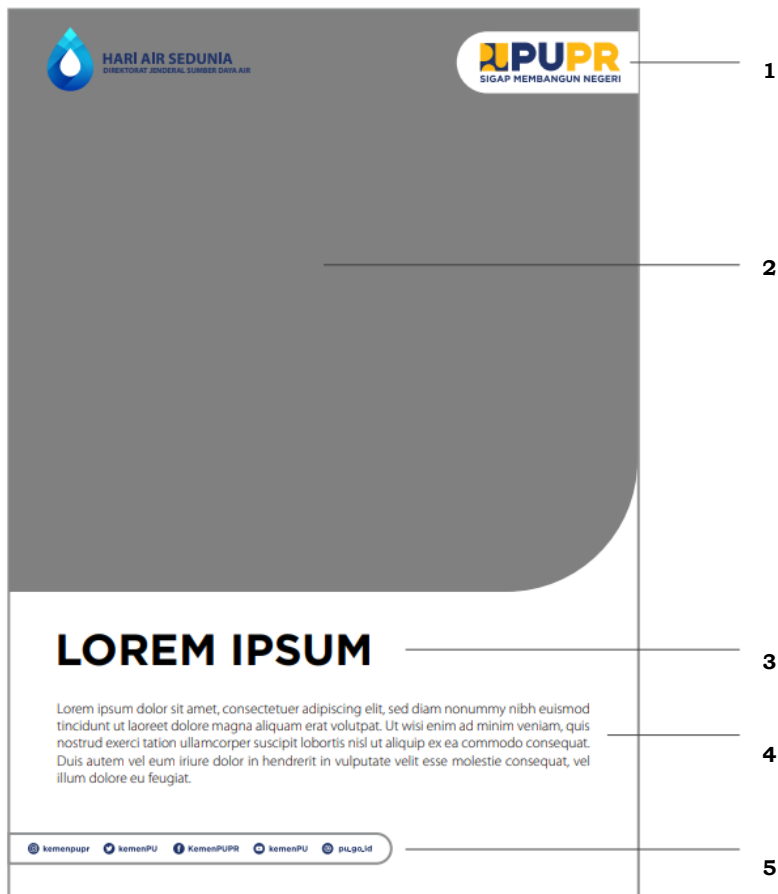

O. KEMITRAAN

1. KEMITRAAN BRAND (CO-BRAND)

Menggunakan dua atau lebih brand secara bersama-sama melambangkan kemitraan dan komitmen antar merk dalam rangka meningkatkan brand equity dari masing-masing merk tersebut.

Setiap brand merepresentasikan seperangkat nilai yang diasosiasikan oleh publik dengan organisasi masing-masing sehingga penting untuk memastikan agar tidak salah dalam merepresentasikan setiap brand.

Untuk memastikan bahwa kemitraan Kementerian Pekerjaan Umum dan Perumahan Rakyat dengan brand lain menguntungkan maka adalah penting untuk mengkomunikasikan kemitraan tersebut secara jelas dan tepat dengan cara:

- a) Efisien – Menggunakan sumber daya yang dimiliki bersama secara produktif dan akurat;
- b) Konsisten – Mengembangkan tanda visual yang mengkomunikasikan hubungan kemitraan Kementerian Pekerjaan Umum dan Perumahan Rakyat dengan brand lain secara efektif;
- c) Efektif – Menggunakan bahasa yang jelas dan mudah dimengerti oleh khalayak sasaran.

Panduan ini akan membantu untuk focus pada pengembangan materi terkait materi kemitraan brand (co-brand) sekaligus melindungi asset dari brand terkait.

2. APLIKASI KEMITRAAN BRAND (CO-BRAND)

a) Menetapkan brand utama (lead brand).

Jika Kementerian Pekerjaan Umum dan Perumahan Rakyat merupakan pihak yang memiliki peran utama baik dalam hal keuangan maupun kontribusi lainnya, maka brand Kementerian Pekerjaan Umum dan Perumahan Rakyat merupakan brand utama.

Sebaliknya, jika pihak ketiga merupakan pihak yang memiliki peran utama, maka pihak ketigalah yang merupakan brand utama;

b) Menggunakan design organisasi brand utama secara utuh.

Tidak diperbolehkan untuk mengkombinasikan elemen dari masing-masing brand menjadi suatu bentuk baru;

c) Memposisikan logo mitra dengan ruang kosong yang cukup. Penekanan pada brand utama dapat dilakukan melalui:

- 1) Menempatkan brand utama pada ruang yang paling terlihat dan bernilai;
- 2) Ketika logo mitra ditampilkan berdekatan dalam lingkungan yang netral, maka logo dari brand utama ditempatkan di bagian kiri atau di bagian atas dari logo mitra terkait.

Logo Lock-Up

Beberapa kemitraan brand akan membutuhkan untuk logo Kementerian Pekerjaan Umum dan Perumahan Rakyat ditempatkan berdampingan dengan logo mitra (lock-up).

Dalam hal diperlukan membuat lock-up dengan logo Kementerian PUPR maka setiap logo harus memiliki ukuran yang sama secara visual. Posisi kiri pada komposisi lock up menunjukkan brand utama dalam lingkungan netral.

Kementerian PUPR Sebagai Brand Utama - Kon-gurasi Satu Partner Logo

Saat Kementerian Pekerjaan Umum dan Perumahan Rakyat menjadi brand utama, sangat disarankan untuk mempertahankan identitasnya sebagai emphasis utama. Keseluruhan rupa dan suasana mengikuti Panduan yang ditetapkan.

Jika identitas visual Kementerian PUPR menjadi brand utama, maka logo mitra ditempatkan pada posisi subordinat secara visual.

Kriteria Desain

- a) Apabila memungkinkan, sistem identitas visual Kementerian Pekerjaan Umum dan Perumahan Rakyat selalu digunakan (mengacu pada Panduan Aplikasi Identitas Visual).
- b) Logo Kementerian Pekerjaan Umum dan Perumahan Rakyat dan logo mitra memiliki ukuran yang sama secara visual.
- c) Menggunakan logo Kementerian Pekerjaan Umum dan Perumahan Rakyat secara full color jika dimungkinkan. Jika tidak memungkinkan, maka menggunakan kongurasi logo sebagaimana diatur pada Panduan Aplikasi Identitas Visual.

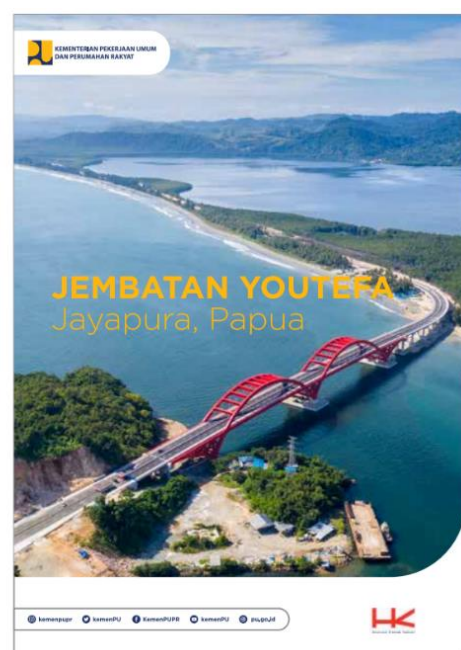

Kementerian PUPR Sebagai Brand Utama - Kon-gurasi Dua atau Lebih Partner Logo

Untuk co-branding dengan dua atau lebih mitra, dengan Kementerian Pekerjaan Umum dan Perumahan Rakyat sebagai brand utama, maka logo Kementerian PUPR harus selalu berada diatas dari logo-logo mitra terkait. Ukuran dari logo co-sponsor maksimal 1/2 dari ukuran logo Kementerian PUPR.



P. PANDUAN PANEL LEGENDA MAKET

1. PANDUAN PANEL LEGENDA MAKET

Panel legenda maket merupakan salah satu media yang dapat diaplikasikan dengan menggunakan panduan identitas visual dari Kementerian Pekerjaan Umum dan Perumahan Rakyat. Hal ini dapat menjaga konsistensi dari identitas yang dimiliki seperti posisi peletakan logo serta supergrak yang digunakan.

JEMBATAN YOUTEFA
Jayapura, Papua

PUPR
SIGAP MEMBANGUN NEGERI

PROFIL JEMBATAN :
 Panjang Total : 732 m
 Lebar : 21 m
 Tinggi : 20 m
 Jalan Bertang Pendekat : 546 m
 Jalan Akses Sisi Hamadi : 400 m
 Jalan Akses Sisi Hotekamp : 7500 m

PELAKSANA :
KEMENTERIAN PERKERJAAN UMUM DAN PERUMAHAN RAKYAT
 DIREKTORAT JENDERAL BINA BANGSA DAN PELAKSANAAN JALAN NASIONAL NYE JAYAPURA

KONTRAKTOR :
 Konsorsium
 PT PP (Persero) PT Hutama Karya (Persero) PT Nindya Karya (Persero)

KEUNIKAN :
 Cara pemasangan Jembatan Youtefa memakai Metode "Strand Lifting" dengan kelebihan waktu pemasangan yang lebih cepat dan tidak memerlukan lahan luas untuk ruang kerja, sehingga lebih ramah lingkungan.
 Proyek pembangunan Jembatan Youtefa memiliki 2 (dua) rekor dari Museum Rekor Indonesia (MURI) yaitu Rekor Pengiriman Jembatan Rangka Baja Utuh dengan Jarak Terjauh dan Rekor Pemasangan Jembatan Rangka Baja Utuh Terpanjang.

PERESMIAN :
 Jembatan Youtefa diresmikan oleh Presiden Joko Widodo pada tanggal 28 Oktober 2020 sekaligus mengubah nama dari semula "Jembatan Hotekamp" menjadi "Jembatan Youtefa".

MANFAAT :
 Jembatan ini memperpendek jarak dan waktu tempuh dari Kota Jayapura ke Distrik Mulara Tani dan ke Pos Lintas Batas Negara (PLBN) Skouw Daerah Perbatasan Indonesia - Papua Nugini, dari semula menempuh jarak 35 km dengan waktu tempuh sekitar 1 jam malai dengan menggunakan Jembatan Youtefa jarak tempuh menjadi sekitar 12 km dengan waktu tempuh 15 menit.

LEGENDA



2. PANDUAN PELETAKAN PANEL LEGENDA MAKET MEJA LINGKARAN

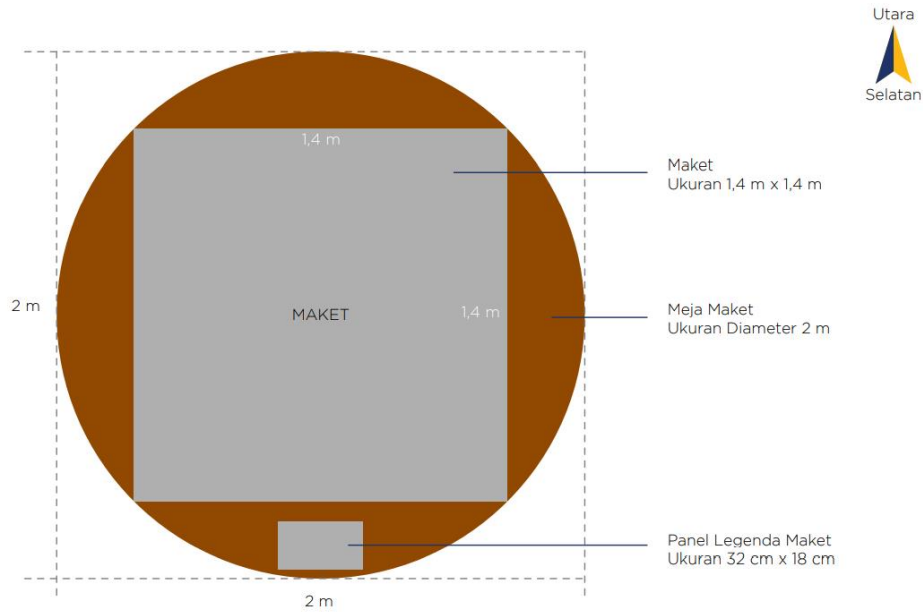

3. PANDUAN PELETAKAN PANEL LEGENDA MAKET MEJA KOTAK

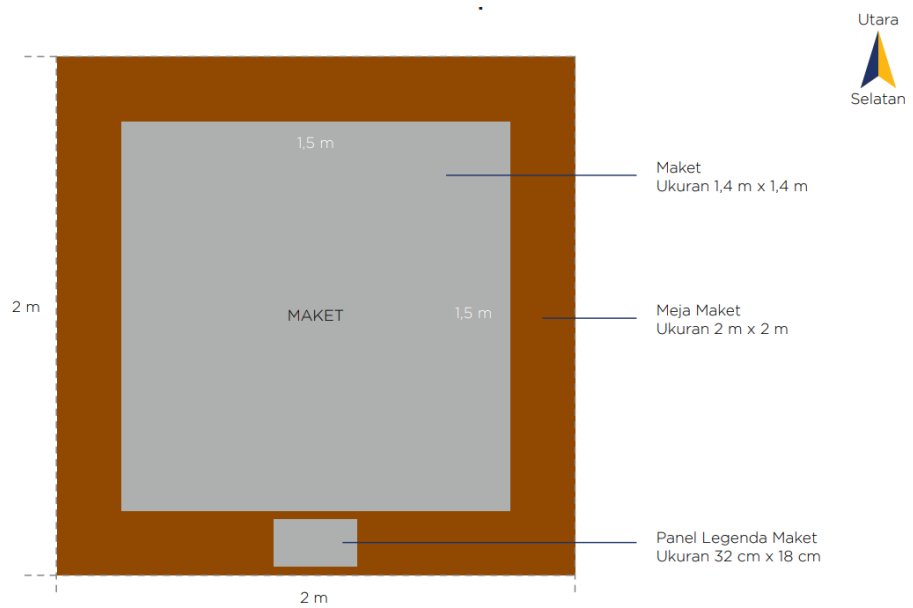

Salinan sesuai dengan aslinya
KEMENTERIAN PEKERJAAN UMUM DAN
PERUMAHAN RAKYAT



Putranta Setyanugraha, SH. MSi.
NIP. 196212251993011001

MENTERI PEKERJAAN UMUM DAN
PERUMAHAN RAKYAT,

ttd

M. BASUKI HADIMULJONO